

Canon

Zoemini S



Impressora Instantânea de Fotos
Manual do usuário

CONTEÚDO

INFORMAÇÕES DE SEGURANÇA	P.3
VISÃO GERAL	P.4
Itens fornecidos	
Características do produto	
CONFIGURAÇÃO	P.8
Carregamento	
Colocar papel	
Memória externa	
OPERAÇÃO	P.9-15
Ligar / Desligar	
Fotografar	
Visor	
Espelho para selfies	
Flash e luz de preenchimento	
Taxa de proporção	
Imprimir e reimprimir	
Fotografar remotamente	
Áudio da câmera	
Indicador LED	
Resolução de problemas	
ESPECIFICAÇÕES	P.16
INSTALAR O APLICATIVO	P.17-18
PAREAR DISPOSITIVO MÓVEL E INSTANT CAMERA PRINTER	P.19-23
Pareamento no Android	
Pareamento no iOS	
Pareamento no Android (com NFC)	
INTERFACE DO USUÁRIO	P.24-33
Tela inicial	
Menu principal	
Câmera do smartphone	
Galeria de fotos	
Imprimir fotos	
Editar fotos	
Utilizar Impressão de mosaicos	
Utilizar Impressão de colagem	
Compartilhar fotos	
Salvar fotos	
Enviar para Aplicativo Mini Print	

INFORMAÇÕES DE SEGURANÇA

LER ANTES DE USAR

Leia as seguintes instruções e precauções de segurança antes de usar o dispositivo.

Para obter informações regulamentares e informações adicionais de segurança, consulte a folha de Informações sobre regulamentos e segurança inclusa na embalagem do dispositivo.

RMN : PP2001

Um número de identificação regulamentar (Regulatory Model Identification Number) é atribuído para fins de identificação do modelo.

AVISO

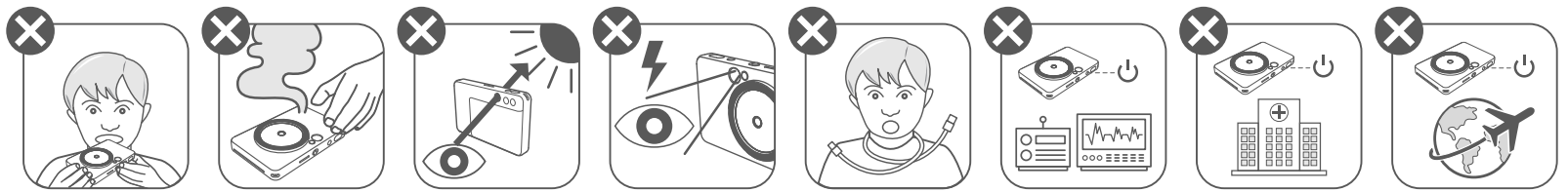

- Mantenha o produto fora do alcance de crianças e bebês. O uso inadequado deste produto pode causar asfixia ou acidente.
- Interrompa imediatamente a utilização do dispositivo se o mesmo emitir fumaça ou um odor estranho, ou apresente um comportamento anormal.
- Não olhe para o sol ou fontes de luz intensas através do visor ou da lente. Esta ação poderá resultar em cegueira ou problemas de visão.
- Não dispare o flash próximo dos olhos. Pode machucar os olhos.
- Uma alça envolta no pescoço de uma criança pode resultar em asfixia. Se o produto utilizar um cabo de alimentação, o enrolamento do cabo em torno do pescoço de uma criança pode resultar em asfixia.
- Desligue o dispositivo em locais onde não for permitido o uso de câmeras. As ondas eletromagnéticas emitidas pela câmera podem interferir no funcionamento de instrumentos eletrônicos e outros dispositivos. Tenha cautela ao usar o produto em locais onde a utilização de dispositivos eletrônicos for restrita, como no interior de aviões e instalações médicas.

CUIDADO

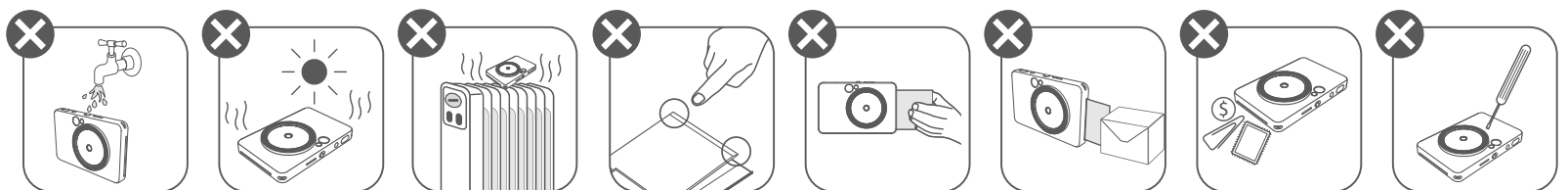

- A impressora pode não funcionar se for utilizada em condições meteorológicas extremas. Permita que a temperatura do dispositivo se ajuste à temperatura de utilização recomendada de 15 °C – 32 °C antes de tentar imprimir novamente.
- O carregamento do dispositivo deve ser efetuado à temperatura recomendada de 15 °C – 32 °C.
- Utilize um pano seco e macio para limpar o dispositivo. Não limpe com um pano úmido nem com líquidos voláteis, como solvente de tinta.
- Mantenha a tampa superior fechada para impedir a entrada de pó e outras partículas no interior do dispositivo.
- Se o dispositivo não estiver funcionando corretamente, contacte o revendedor que lhe vendeu o produto ou o serviço de assistência e suporte da Canon em <https://www.canon.pt/support>.
- Nunca exponha a bateria a temperaturas elevadas, calor direto, nem elimine-a por incineração.
- A interferência eletromagnética ou descargas eletrostáticas podem causar avarias no dispositivo ou pode ocorrer perda ou alteração de memória. Caso isto ocorra, utilize um clipe ou uma peça semelhante para pressionar o botão de reset na parte inferior do dispositivo.

VISÃO GERAL

ITENS FORNECIDOS

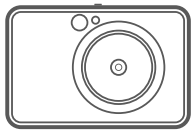

Instant
Camera Printer



Guia de
início rápido



Folha de
Informações sobre
regulamentos
e segurança

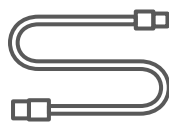

Cabo USB



Papel fotográfico
CANON ZINK™
(10 folhas)



Alça de pulso

CARACTERÍSTICAS DO PRODUTO

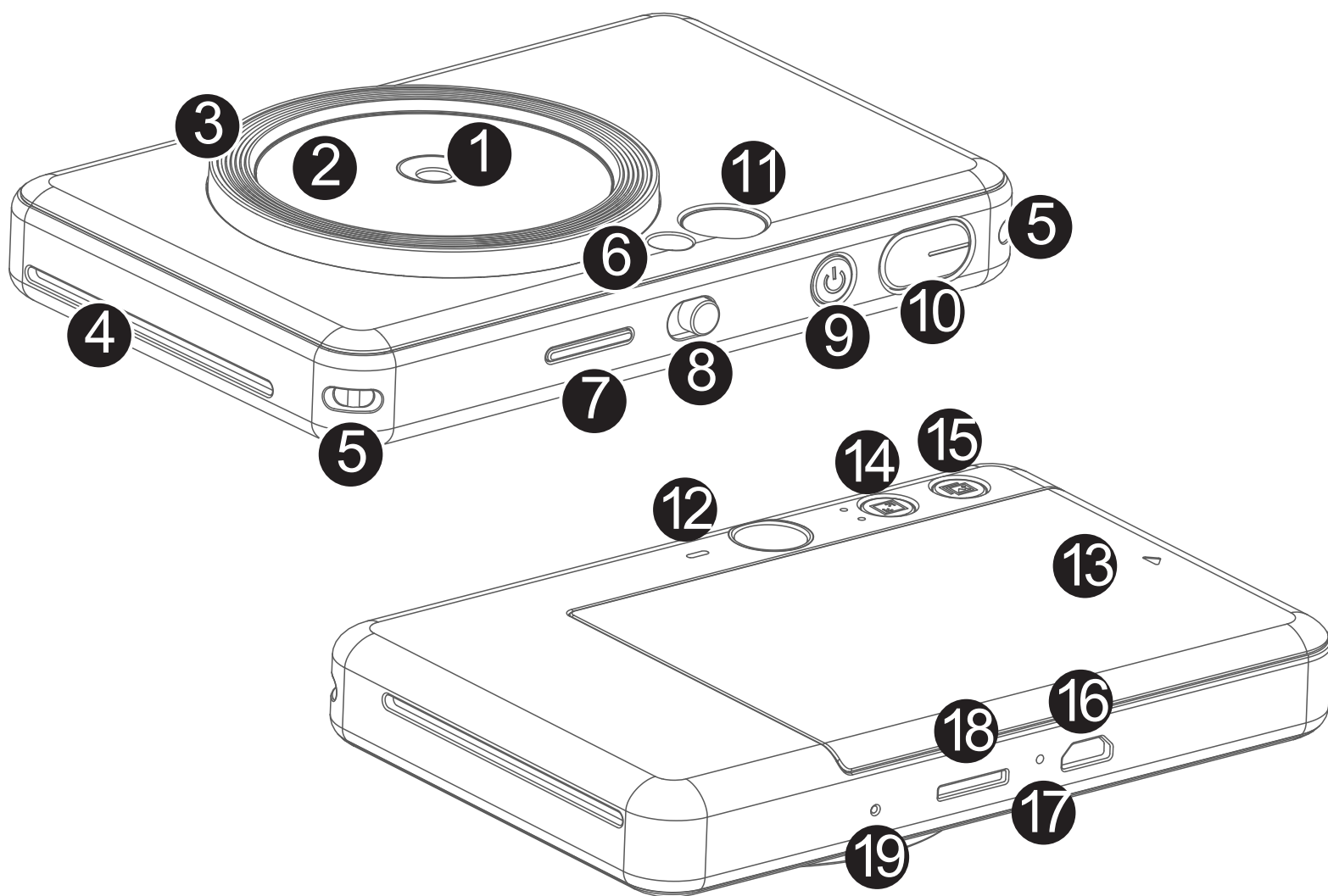

- ① Lente da câmara
- ② Espelho para selfies
- ③ Luz de preenchimento (8 LEDs)
- ④ Saída de papel impresso
- ⑤ Ilhós da alça de pulso
- ⑥ Flash
- ⑦ LED de status
- ⑧ Chave (Desligar/Auto/Luz de preenchimento)
- ⑨ Botão de alimentação
- ⑩ Botão de disparo
- ⑪ Visor
- ⑫ Alto-falante
- ⑬ Tampa da impressora
- ⑭ Botão de taxa de proporção
- ⑮ Botão de reimpressão
- ⑯ Porta micro-USB
- ⑰ LED de status de carregamento
- ⑱ Slot para cartão microSD (até 256 GB)
- ⑲ Botão de reset

* Para resetar seu dispositivo,
pressione com um clipe

CONFIGURAÇÃO

CARREGAMENTO



O dispositivo tem uma bateria integrada. Antes de usar, carregue o dispositivo totalmente por meio do cabo USB fornecido.

- 1 Introduza o conector menor do cabo USB fornecido no dispositivo e a outra extremidade num adaptador USB de carregamento.
- 2 A luz LED de carga fica vermelha para indicar o carregamento.
- 3 Quando a bateria estiver totalmente carregada, a luz de LED ficará verde.
 - O tempo de funcionamento pode variar conforme o estado da bateria, o estado operacional e as condições ambientais.

! NOTA

Informações sobre o cabo USB

MANUSEIE O CABO USB COM CUIDADO DURANTE O CARREGAMENTO

- Não coloque objetos pesados sobre o cabo.
- Não coloque o cabo USB perto de fontes de calor.
- Não risque, não danifique, não torça e não puxe o cabo com força.
- Não ligue nem desligue o cabo com as mãos molhadas.
- Evite temperaturas demasiado altas/baixas ou condições úmidas.
- Desligue o cabo USB da fonte de alimentação após o carregamento.
- Utilize o cabo USB fornecido para carregar a bateria.

COLOCAR PAPEL

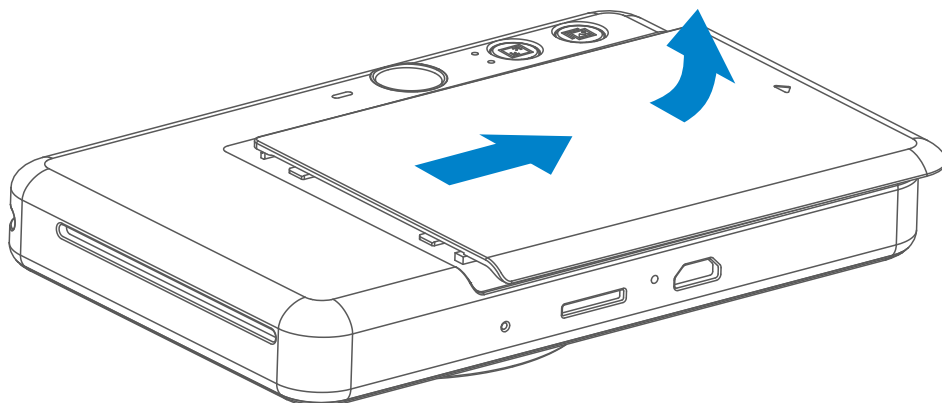

- 1 Remova a tampa fazendo-a deslizar para a frente na direção da seta.

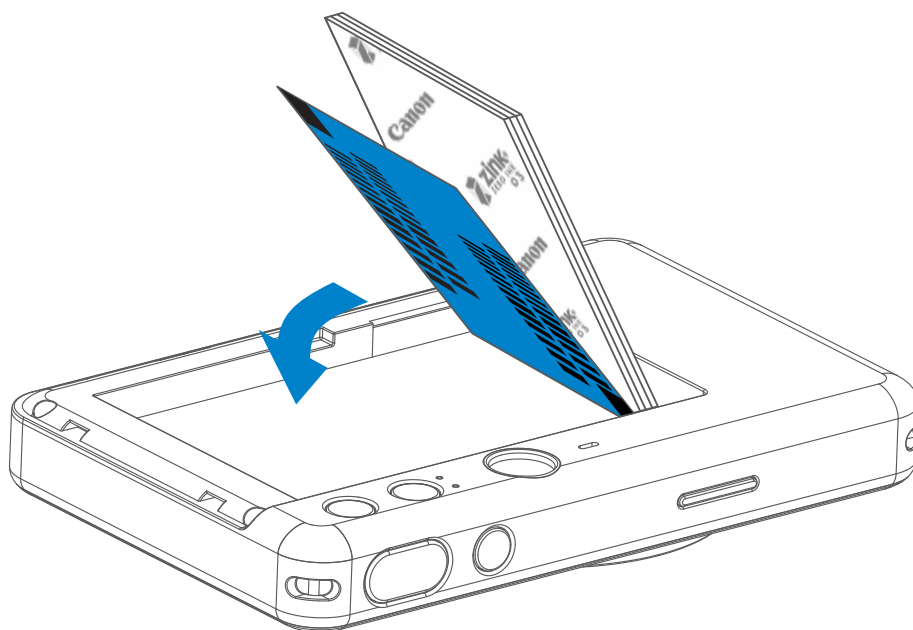

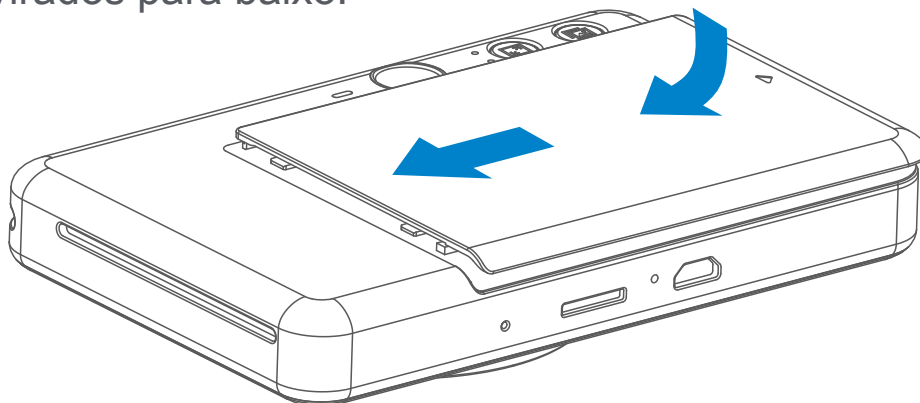

- 2 Abra um pacote de papel fotográfico (10 folhas + SMART SHEET™ azul).
- 3 Coloque as 10 folhas de papel fotográfico e a SMART SHEET™ no compartimento do papel fotográfico.
 - Empilhe o papel fotográfico em cima da SMART SHEET™ azul, certificando-se de que o código de barras azul e os logotipos do papel estão virados para baixo.

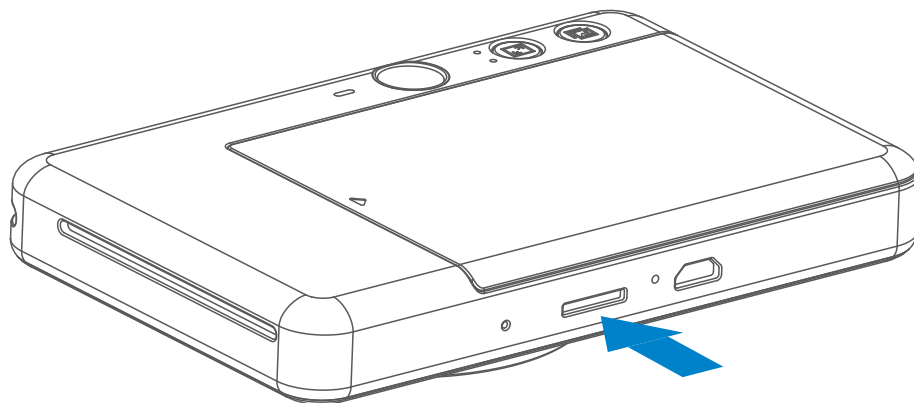

- 4 Coloque novamente a tampa superior no dispositivo. Deverá encaixar com um clique para fechar corretamente.
 - A SMART SHEET™ azul será liberada através do dispositivo automaticamente antes da primeira impressão.

MEMÓRIA EXTERNA



 É necessário um cartão MicroSD (até 256 GB) para salvar as fotografias capturadas. Compatível exclusivamente para os formatos FAT16, FAT32 e exFAT.

PREPARAR UM CARTÃO DE MEMÓRIA

Use os seguintes cartões de memória (vendidos separadamente)

- Cartões de memória MicroSD *1
- Cartões de memória MicroSDHC *1*2
- Cartões de memória MicroSDXC *1*2

*1 Cartões em conformidade com as normas SD. No entanto, nem todos os cartões de memória foram testados para conformidade com a câmera.

*2 Cartões de memória UHS-1 também são compatíveis.

INSTALAR E REMOVER O CARTÃO MicroSD

- Insira o cartão MicroSD no slot localizado na parte inferior do dispositivo. Sentirá um ligeiro clique quando o cartão estiver totalmente inserido.
- Pressione o cartão para liberar. Puxe cuidadosamente para retirar o cartão do dispositivo.
- Se ocorrer algum erro de leitura / escrita no cartão MicroSD, o som FAIL será reproduzido uma vez. Retire o cartão MicroSD e reinicie o dispositivo.
- Ligue o dispositivo a um computador por meio do cabo USB. Clique duas vezes na imagem da unidade externa apresentada no computador para ver e salvar as fotografias.

NOTA

MANUTENÇÃO DO DISPOSITIVO

- Utilize e mantenha o dispositivo no ambiente recomendado de 15 °C a 32 °C e umidade relativa de 40-55%.
- Mantenha o firmware do dispositivo atualizado. Para verificar se é necessário atualizar o software, abra o aplicativo Canon Mini Print, acesse: Menu principal > Definições > Impressoras, selecione o seu dispositivo e acesse as informações do produto, depois toque em “Atualização de firmware”.
 - Certifique-se de que o dispositivo móvel esteja conectado à Internet antes de fazer a verificação. Se for necessário atualizar o firmware, a carga da câmera tem de ser igual ou superior a 50%.
- Certifique-se de que o aplicativo Canon Mini Print também esteja atualizado. Se os seus aplicativos não forem atualizados automaticamente, acesse a App Store para verificar se é necessário fazer a atualização.

QUANDO UTILIZAR PAPEL FOTOGRÁFICO



- Coloque apenas 10 folhas de papel fotográfico ZINK™ e 1 SMART SHEET™. Não coloque mais folhas, pois isto pode causar atolamento de papel ou erros de impressão.
- Para obter resultados satisfatórios, utilize papel fotográfico ZINK™ com a Canon Zoemini S.
 - Pode comprar papel fotográfico adicional dentro da aplicação Canon Mini Print ocando em “Comprar papel” no menu principal.
- Se ocorrer atolamento de papel, desligue (OFF) e volte a ligar (ON) a câmera para resolver automaticamente o atolamento de papel. Não tente puxar o papel para fora.
- Não puxe o papel fotográfico enquanto o dispositivo estiver imprimindo.
- Manuseie o papel fotográfico com cuidado para evitar danos ou dobras.
- Mantenha o papel fotográfico limpo ao colocá-lo na impressora. Se o papel fotográfico estiver sujo ou danificado, pode ocorrer atolamento de papel ou erro de impressão.
- Não abra um novo pacote de papel fotográfico até estar pronto para colocá-lo no dispositivo.
- Não exponha o papel fotográfico à luz solar direta ou umidade.
- Não deixe o papel fotográfico em local em que a temperatura ou a umidade esteja fora das condições recomendadas na embalagem. Poderá reduzir a qualidade da fotografia impressa.

INFORMAÇÕES SOBRE O SMART SHEET™

- Cada pacote de papel fotográfico contém 10 folhas de papel fotográfico e 1 SMART SHEET™ azul.
- Coloque na impressora o SMART SHEET™ e o papel fotográfico provenientes do mesmo pacote, para obter uma qualidade de impressão ideal. Cada SMART SHEET™ é otimizado especificamente para o pacote de papel em que está inserido.
- O SMART SHEET™ será liberado através do dispositivo automaticamente antes da primeira impressão para limpar a impressora e otimizar a qualidade de impressão de cada pacote de papel específico (10 folhas).
- Guarde o SMART SHEET™ e descarte-o apenas depois de imprimir as 10 folhas de papel fotográfico inclusas no pacote. Se a qualidade de impressão não for a prevista, é possível reutilizar o SMART SHEET™ desde que o papel seja do mesmo pacote. Basta deslizar o SMART SHEET™ com o lado do código de barras virado para baixo sob o papel fotográfico restante.
- Utilizar um SMART SHEET™ de outro pacote poderá diminuir a qualidade de impressão.

OPERAÇÃO

LIGAR / DESLIGAR

- 1 Pressione o botão de alimentação  e mantenha-o pressionado até a luz LED indicadora se acender.
- 2 Quando o indicador LED ficar com uma luz branca fixa, o dispositivo estará pronto para imprimir.
- 3 Pressione novamente o botão de Alimentação  para desligar o dispositivo.

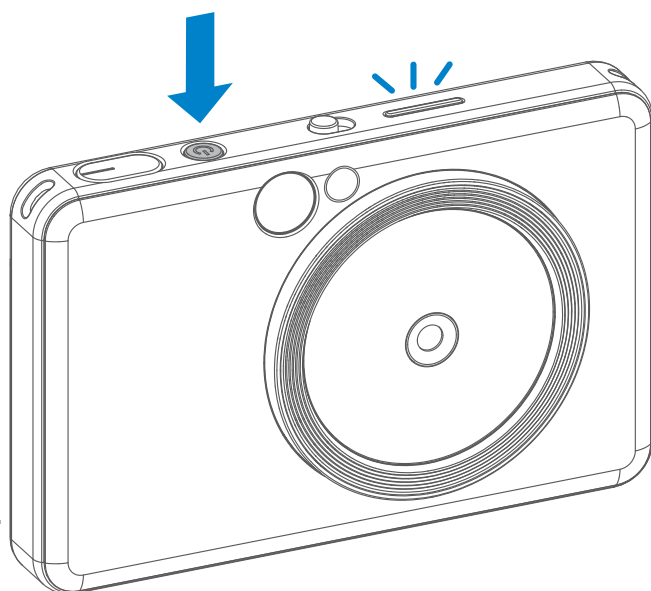

Desligar automaticamente

- Quando o dispositivo estiver sem uso durante cerca de 3 minutos (predefinição), o mesmo desligará automaticamente. O usuário pode ligar o dispositivo novamente pressionando o botão de alimentação.
- O usuário pode alterar o tempo (3 minutos / 5 minutos / 10 minutos) no APP.

FOTOGRAFAR

- 1 Segure o dispositivo e use o visor para enquadrar.
- 2 Pressione o botão de disparo  para tirar uma foto.
 - Pressione o botão de disparo até a metade para fixar o foco
 - Pressione totalmente para fotografar

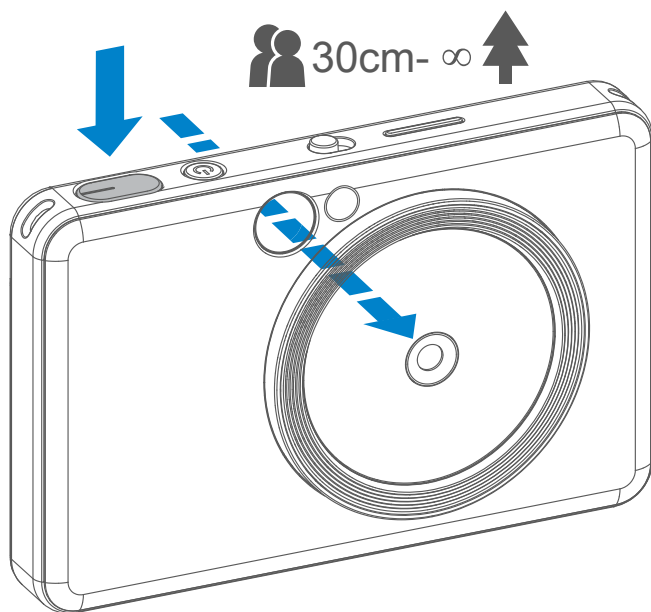

VISOR

Compor uma imagem com a marca de moldura no visor.



2 x 3



Marca de moldura externa para fotografia comum de 1 m - ∞

2 x 2



Marca de moldura 2x2 para fotografia comum de 1 m - ∞

2 x 3



Marca de moldura externa para fotografia macro a 30 cm

ESPELHO PARA SELFIES

Compor uma imagem com a marca de moldura no espelho para selfies.



2 x 3



Distância de
focagem de 50 cm

2 x 2



Distância de
focagem de 50 cm



FLASH E LUZ DE PREENCHIMENTO

FLASH

Quando o dispositivo está ligado e estiver selecionada a opção de flash  automático, a câmara aciona automaticamente o flash se for requerido pelas condições de luminosidade.

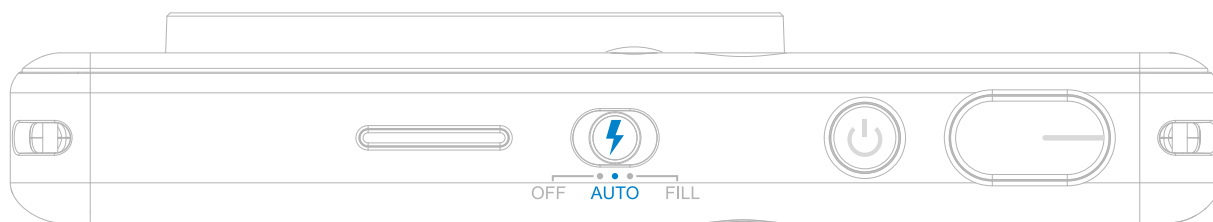

LUZ DE PREENCHIMENTO

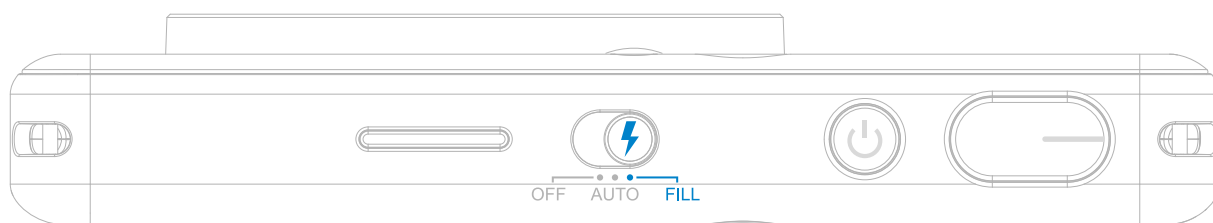

A Luz de preenchimento é composta por 8 LEDs incorporados em torno da objetiva para proporcionar uma luz suave quando for fotografar.

Se estiver prestes a tirar uma foto no modo de Luz de preenchimento, o anel com os 8 LEDs proporcionará uma iluminação uniforme no rosto. Permite tirar selfies mais bonitas ao minimizar as sombras e ao criar uma luminosidade uniforme em toda a fotografia.

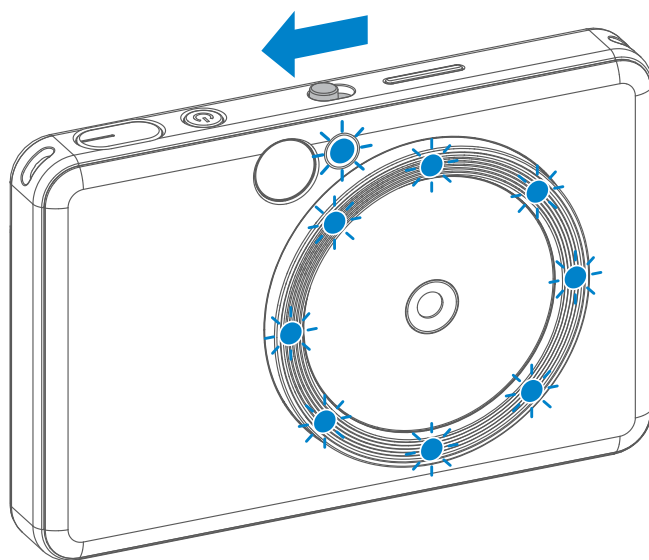

* Alcance efetivo da luz de preenchimento: 30 - 60 cm

TAXA DE PROPORÇÃO

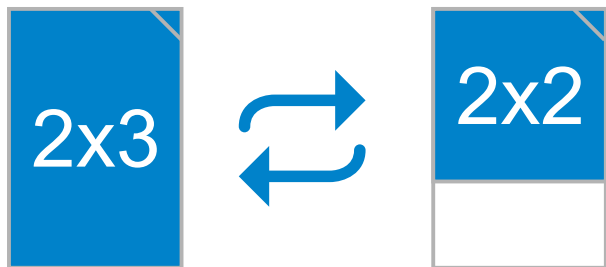

O usuário pode escolher entre duas taxas de proporção, 2x3 e 2x2 com o botão Taxa de Proporção  .

A taxa de proporção pode ser alterada a qualquer momento antes de tirar a fotografia.

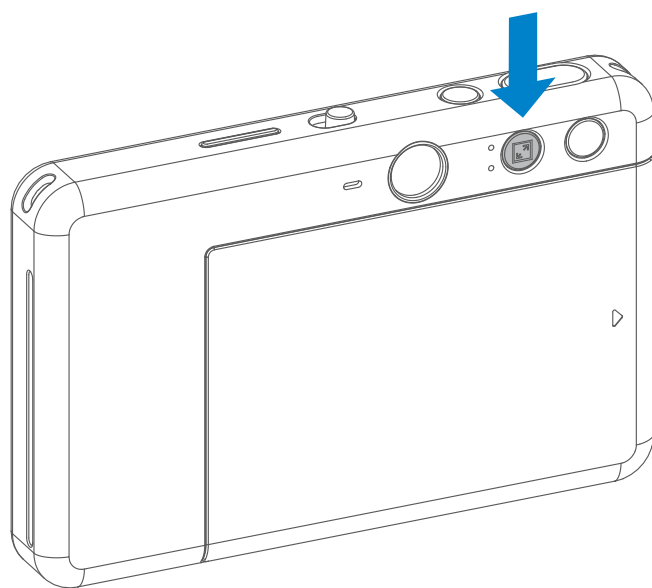

Quando a taxa de proporção for 2x2, a área branca do papel fotográfico é diferente. Baseia-se na posição da câmara (vertical/horizontal).

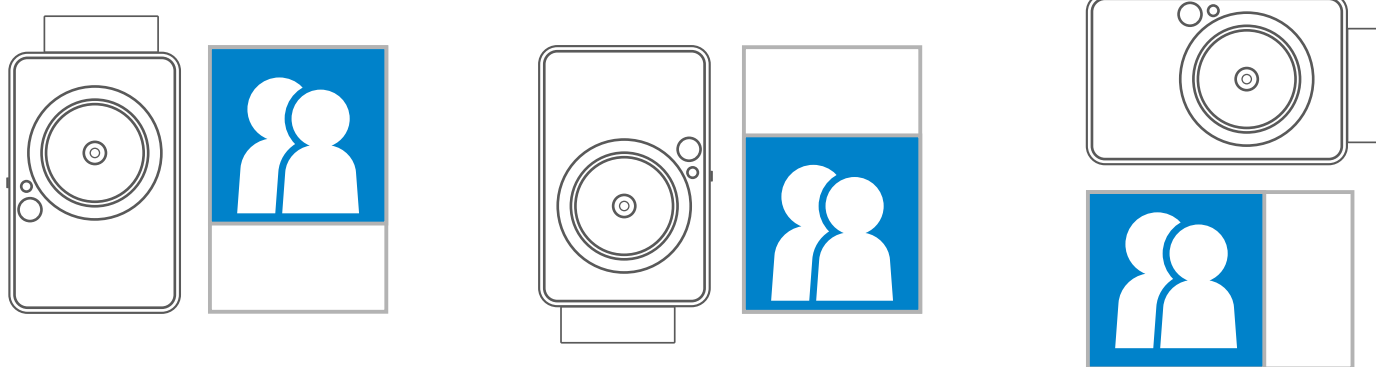

IMPRIMIR E REIMPRIMIR

IMPRIMIR UMA FOTO

- A foto será impressa imediatamente após tirada.
- O dispositivo pode guardar até 3 imagens para impressão.
- O dispositivo também pode imprimir fotos armazenadas em smartphones através.

REIMPRIMIR UMA FOTOGRAFIA

Depois de tirar e imprimir uma foto, se quiser duplicá-la ou distribuir cópias da mesma numa festa, por exemplo, basta apertar o botão de Reimpressão  para reimprimir a última fotografia impressa.

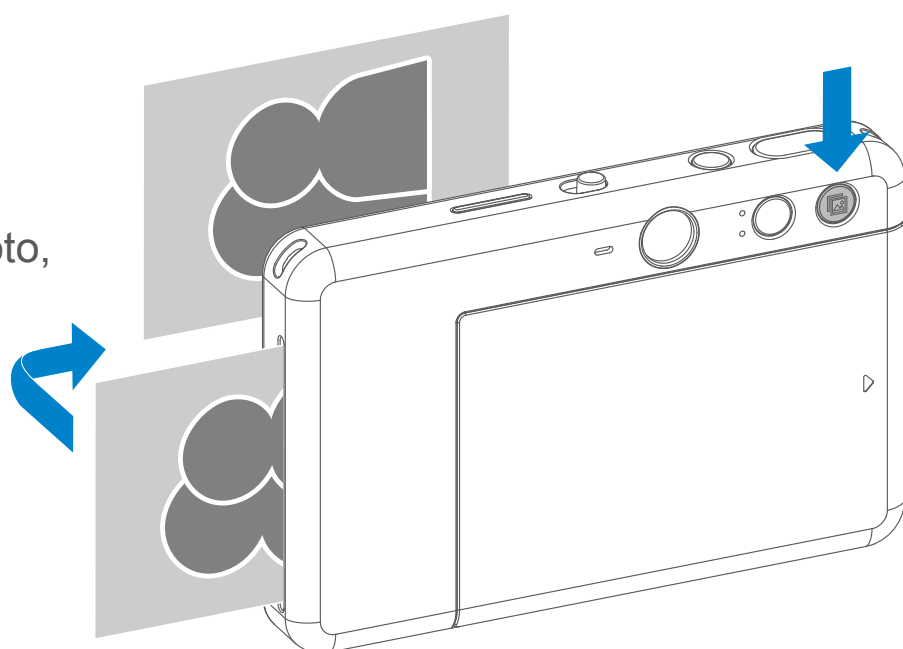

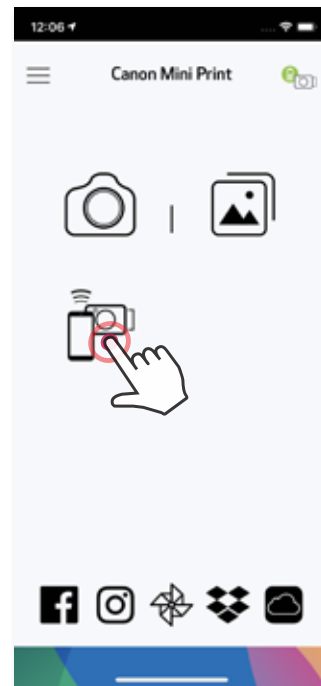

FOTOGRAFAR REMOTAMENTE

O usuário pode controlar o dispositivo através do aplicativo para tirar fotos. Toque em  no app para acessar a Página de Controle Remoto.



TEMPORIZADOR

Toque em  para tirar uma foto instantaneamente. Toque em  e selecione o temporizador de 3 segundos/5 segundos/10 segundos (predefinição: desligado), toque em  para iniciar a contagem.

- A luz do LED Timer em torno do espelho selfie irá alertá-lo se o timer estiver ativado.

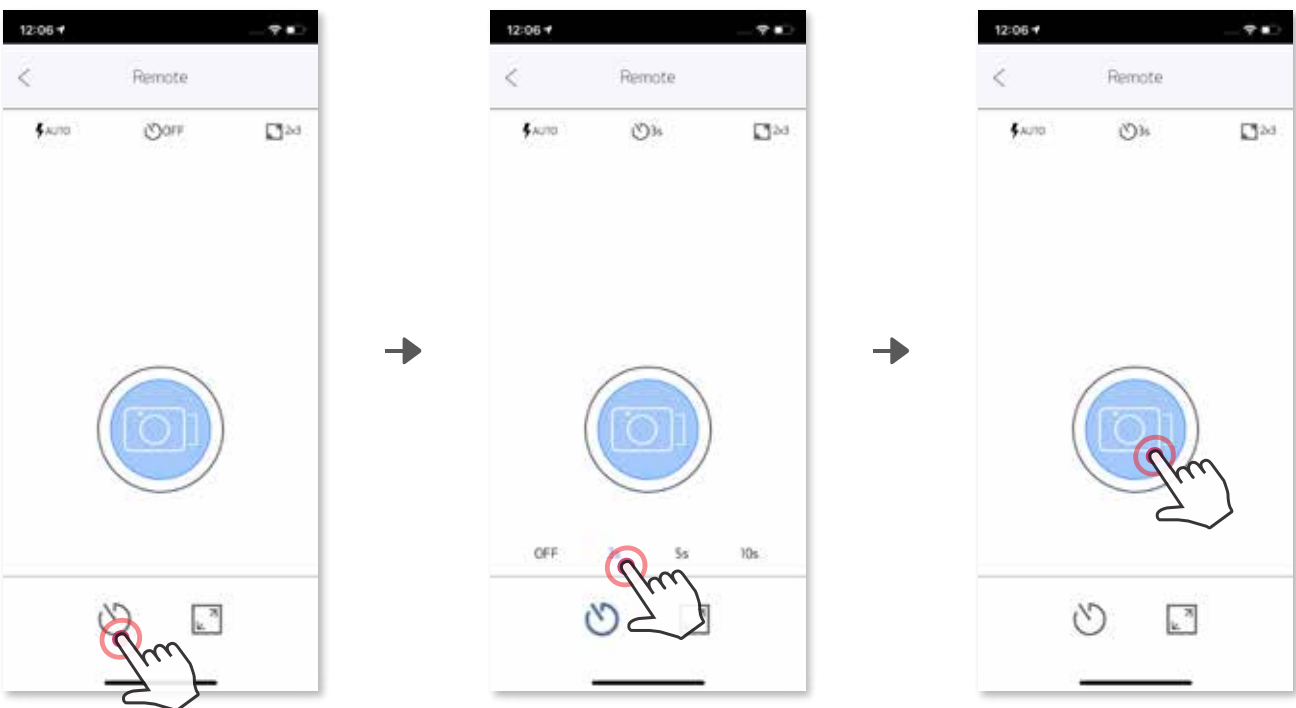

TAXA DE PROPORÇÃO

Toque em  para escolher entre duas taxas de proporção (2x3 e 2x2).

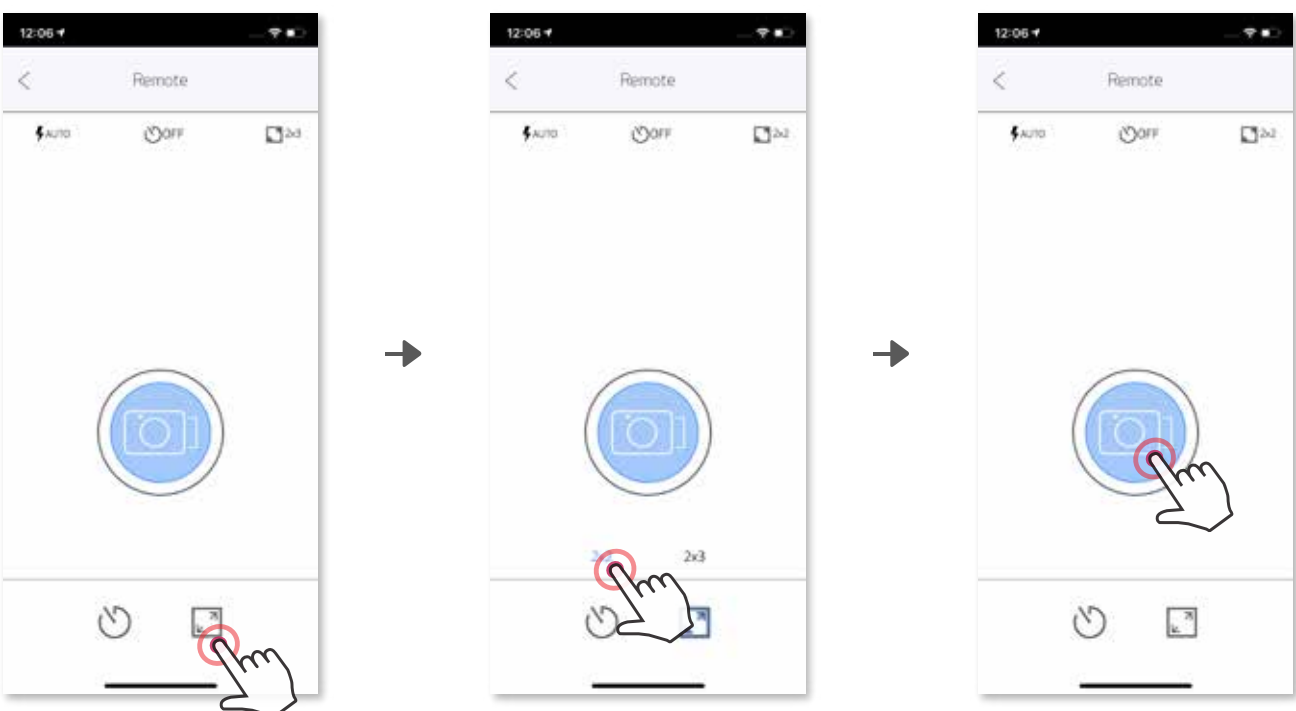



ÁUDIO DA CÂMERA (APENAS iOS)

Quando a câmera está conectada a um dispositivo móvel, o usuário pode personalizar os efeitos sonoros para “Ligar”, “Desligar” e “Botão de disparo”. O usuário pode gravar 3 arquivos de áudio (duração máxima de 4 segundos) para cada efeito sonoro da câmera através do App.

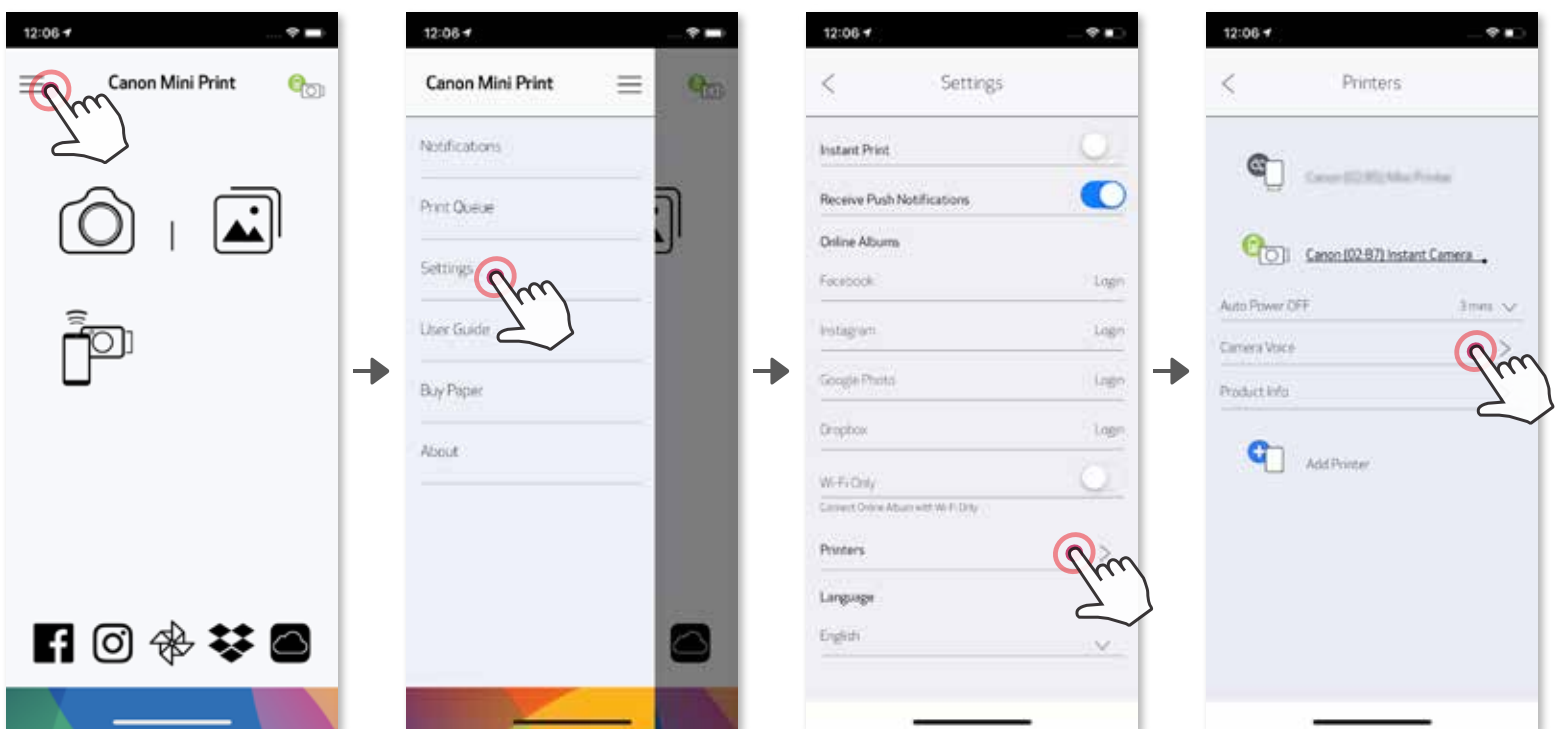
Toque em  no menu principal, acesse: Definições > Impressoras, selecione o seu dispositivo e toque em “Áudio da câmera”.





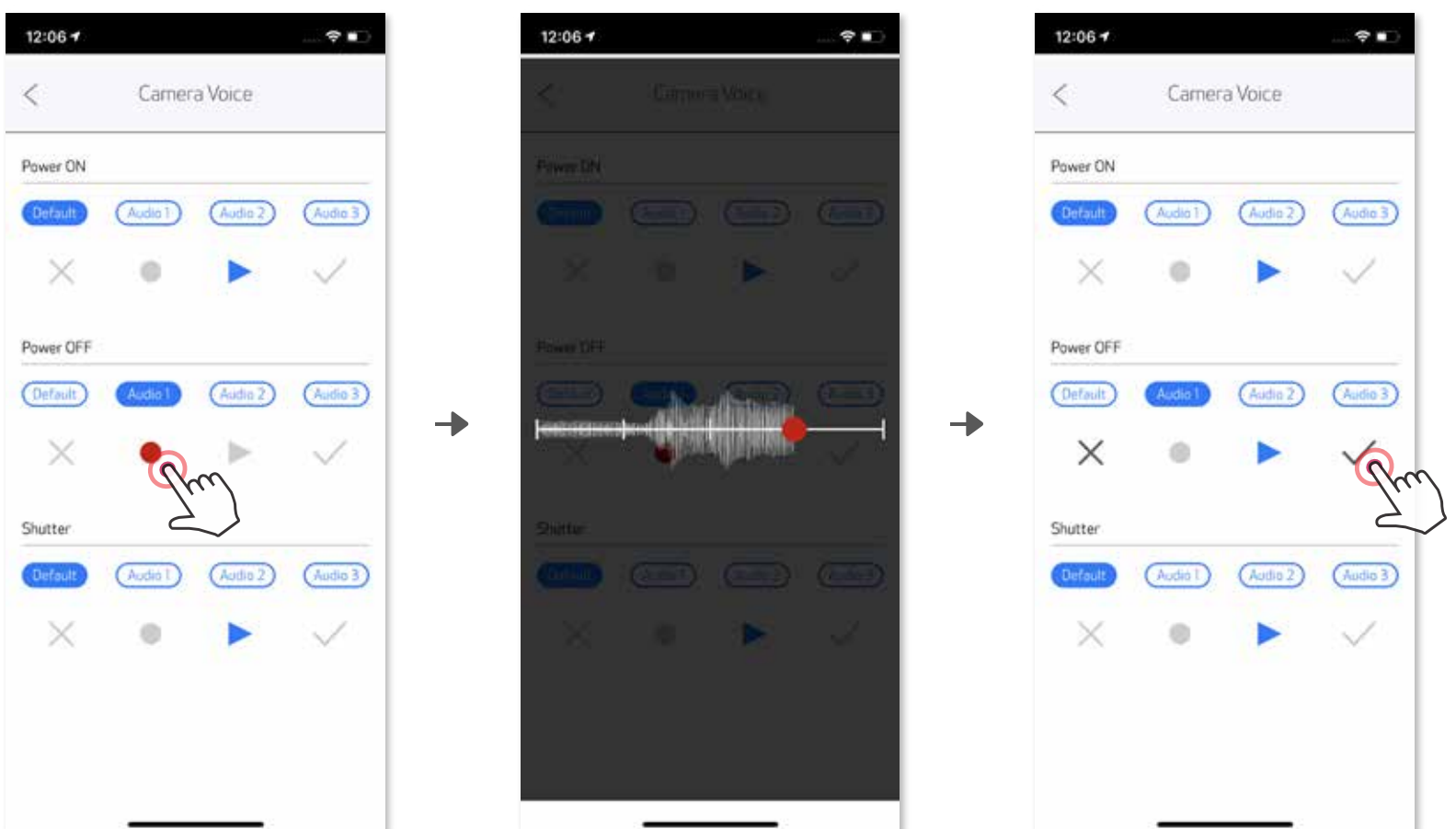

Para iniciar uma gravação, toque no ícone do arquivo de áudio pretendido, ex. **Audio 1** e depois em .

Toque em  para reproduzir o áudio e em  para salvar e aplicar o efeito sonoro na câmera.



INDICADOR LED

Estado	Operação/Situação	Indicador LED
Ligar	Mantenha pressionado o botão de Alimentação	 >  Azul Branco
Ligado	Depois de o dispositivo ligar	 Branco
Desligar	Mantenha pressionado o botão de Alimentação	 Apagado
Erro do SMART SHEET™	Quando o dispositivo detectar que o SMART SHEET™ está inserido incorretamente, ou outro erro do SMART SHEET™	 Azul (intermitente)
Processando o SMART SHEET™	Quando o dispositivo estiver imprimindo o SMART SHEET™	 Branco
Sem papel	Quando não houver papel no dispositivo, o dispositivo não permitirá fotografar	 Vermelho
Papel atolado / Tampa aberta	Quando houver atolamento de papel ou a tampa da impressora estiver aberta	 Vermelho
Pronta para imprimir	Preparada para imprimir	 Branco
Imprimindo foto	Quando o dispositivo está imprimindo uma foto	 Amarelo > Magenta > Ciano > Branco (Cíclico)
Modo MS (Modo de Armazenamento em Massa)	O dispositivo está conectado a um computador	 Magenta
Erro de cartão MicroSD	Não é possível processar dados no cartão MicroSD	 Magenta
Temperatura demasiado alta	Quando o dispositivo está muito quente	 Vermelho (até a temperatura da unidade voltar ao normal)
Temperatura demasiado baixa	Quando o dispositivo está muito frio	 Ciano (até a temperatura da unidade voltar ao normal)
Cabeça de impressão arrefecendo	Verificando a temperatura da cabeça de impressão e aguardando arrefecimento antes de imprimir	 Ciano (intermitente)

Bateria fraca	Quando a carga da bateria atingiu 20%	Branco > Vermelho (Cíclico)
Bateria muito fraca	Quando a carga da bateria está muito baixa	Vermelho > Branco (Cíclico)
Atualizando firmware	Quando o dispositivo está atualizando o firmware	Branco
Taxa de Proporção 2x3	Quando a taxa de proporção 2x3 está selecionada, os 8 LEDs da luz de preenchimento piscam uma vez	
Taxa de proporção 2x2	Quando a taxa de proporção 2x2 está selecionada, 4 LEDs da luz de preenchimento piscam uma vez	

RESOLUÇÃO DE PROBLEMAS

Estado	Indicação LED	Ações
Erro de cartão MicroSD	 Magenta	<ul style="list-style-type: none"> • Verifique se o cartão MicroSD está inserido corretamente • Verifique se o cartão MicroSD está cheio • Verifique se o cartão MicroSD está corrompido • Verifique se o cartão MicroSD é compatível
Erro de alimentação do papel	 Vermelho	<ul style="list-style-type: none"> • Abra a tampa do compartimento de papel para verificar se há papel fotográfico Canon ZINK™ colocado
Atolamento de papel	 Vermelho	<ul style="list-style-type: none"> • Desligue e ligue o dispositivo; o papel fotográfico será ejetado automaticamente
Sem papel	 Vermelho	<ul style="list-style-type: none"> • Coloque papel fotográfico Canon ZINK™ no dispositivo
Tampa da impressora não está fechada corretamente	 Vermelho	<ul style="list-style-type: none"> • Feche a tampa da impressora corretamente
Superaquecimento	 Vermelho	<ul style="list-style-type: none"> • Aguarde até a temperatura do dispositivo voltar ao normal; o dispositivo continuará a operação
Conexão	N/D	<ul style="list-style-type: none"> • Certifique-se de que a conexão Bluetooth ao smartphone está devidamente configurada • Certifique-se de que a seleção do dispositivo no App está correta • Certifique-se de que o SO do smartphone é compatível e está atualizado
Falha do controlo remoto	N/D	<ul style="list-style-type: none"> • Certifique-se de que o dispositivo está conectado ao App • Certifique-se de que o App e o firmware estão atualizados
Falha do áudio personalizado	N/D	<ul style="list-style-type: none"> • Certifique-se de que o dispositivo está conectado ao App • Certifique-se de que o App e o firmware estão atualizados
O dispositivo não funciona	N/D	<ul style="list-style-type: none"> • Certifique-se de que a carga da bateria não está demasiado baixa. Se necessário, recarregue a bateria
Fotografar	N/D	<ul style="list-style-type: none"> • Certifique-se de que o firmware do dispositivo está atualizado • Certifique-se de que há espaço na memória da fila de impressão • Certifique-se de que o dispositivo tem papel fotográfico Canon ZINK™

ESPECIFICAÇÕES

Tecnologia de impressão	ZINK™
Resolução de impressão	314 x 600 dpi (dots per inch)
Velocidade de impressão	Aproximadamente 50 segundos (inicialização e parada do motor, temperatura ambiente de 25 °C)
Taxa de proporção da foto	2x2" ou 2x3"
Papel compatível	Papel fotográfico Canon ZINK™: ZP-2030-20 (20 folhas) ZP-2030-50 (50 folhas) 2x3" / Verso autocolante
Capacidade de papel	Até 10 folhas de papel fotográfico ZINK™ + 1 SMART SHEET™
Resolução da foto	8 MP
Distância focal	25,4 mm
Abertura	f / 2.2
Intervalo de focagem	30 cm - ∞
Sensibilidade	Auto (ISO 100 - 1600)
Flash	Sim (Auto)
Alcance do flash	0,5 m - 1 m
Cartão de memória	Cartão MicroSD, até 256 GB
Fonte de alimentação	Bateria recarregável interna de polímero de Lithium-ion 700 mAh 7,4 V
Velocidade de carga	Aproximadamente 120 minutos (Carga completa)
Adaptador de alimentação	Corrente de saída: 1 A (min) Voltagem: 5 V
Parâmetros ambientais	- Temperatura recomendada para impressão, utilização, carregamento e armazenamento da impressora: 15 °C a 32 °C - Umidade recomendada para impressão, utilização, carregamento e armazenamento da impressora: 40-55% UR - Temperatura de utilização: 5 °C a 40 °C - Umidade de utilização: <70% UR
Desligar automaticamente	3 minutos / 5 minutos / 10 minutos (selecionável no aplicativo)
Dimensões	121 mm (L) x 80,3 mm (A) x 21,5 mm (P)
Peso	188 g
SO compatível (para computador)	Windows 7 / 8 / 8.1 / 10 Mac OSX 10.10 - 10.14
Conectividade	Bluetooth® 4.0
SO compatível	iOS 9.0 ou posterior e Android 4.4 ou posterior
Aplicativo móvel	Canon Mini Print
Conexão para Carga e Transferência de dados	USB 2.0 (Micro USB)

Sujeito a alteração sem aviso prévio

INSTALAR O APLICATIVO

OPÇÃO ①

PROCURAR “Canon Mini Print” NAS APP STORES

Para Android™ - a partir do Google Play™

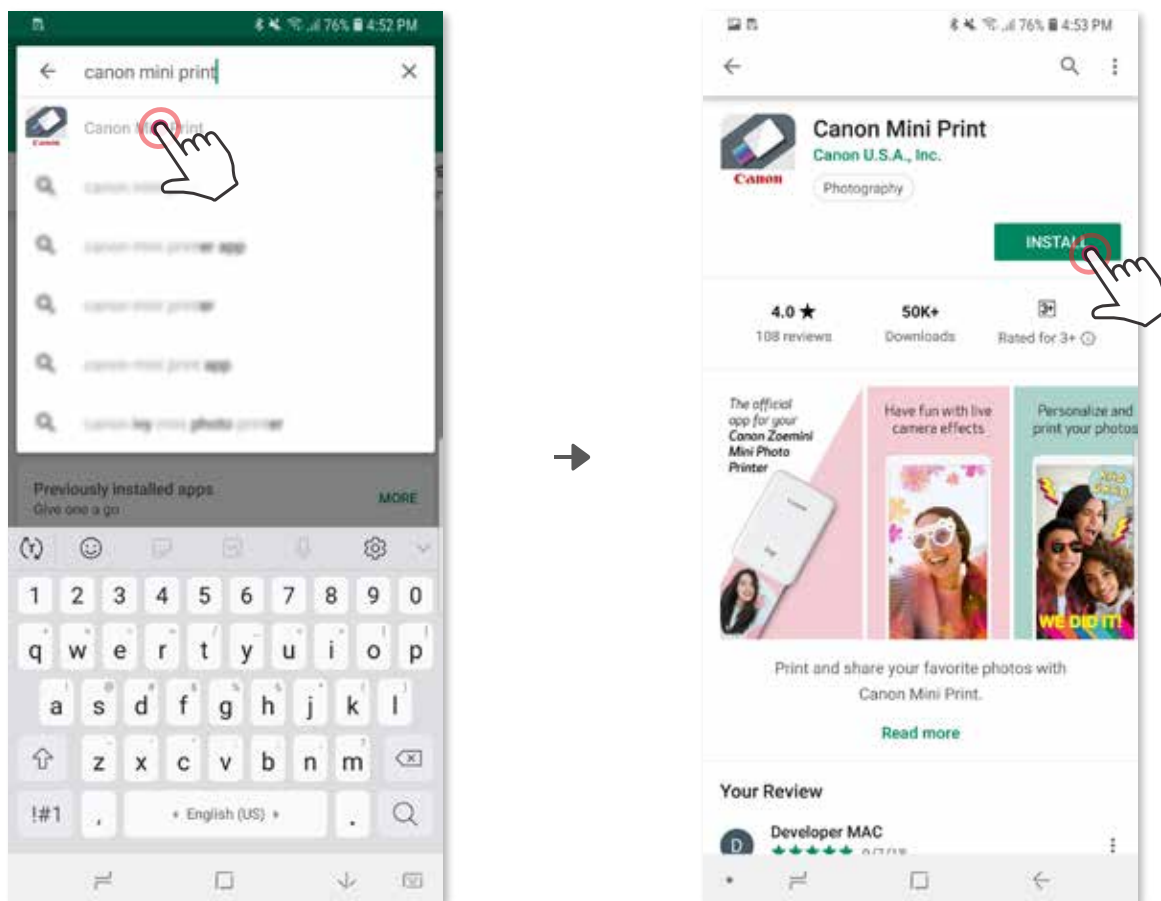

Para iOS® - a partir da App Store®

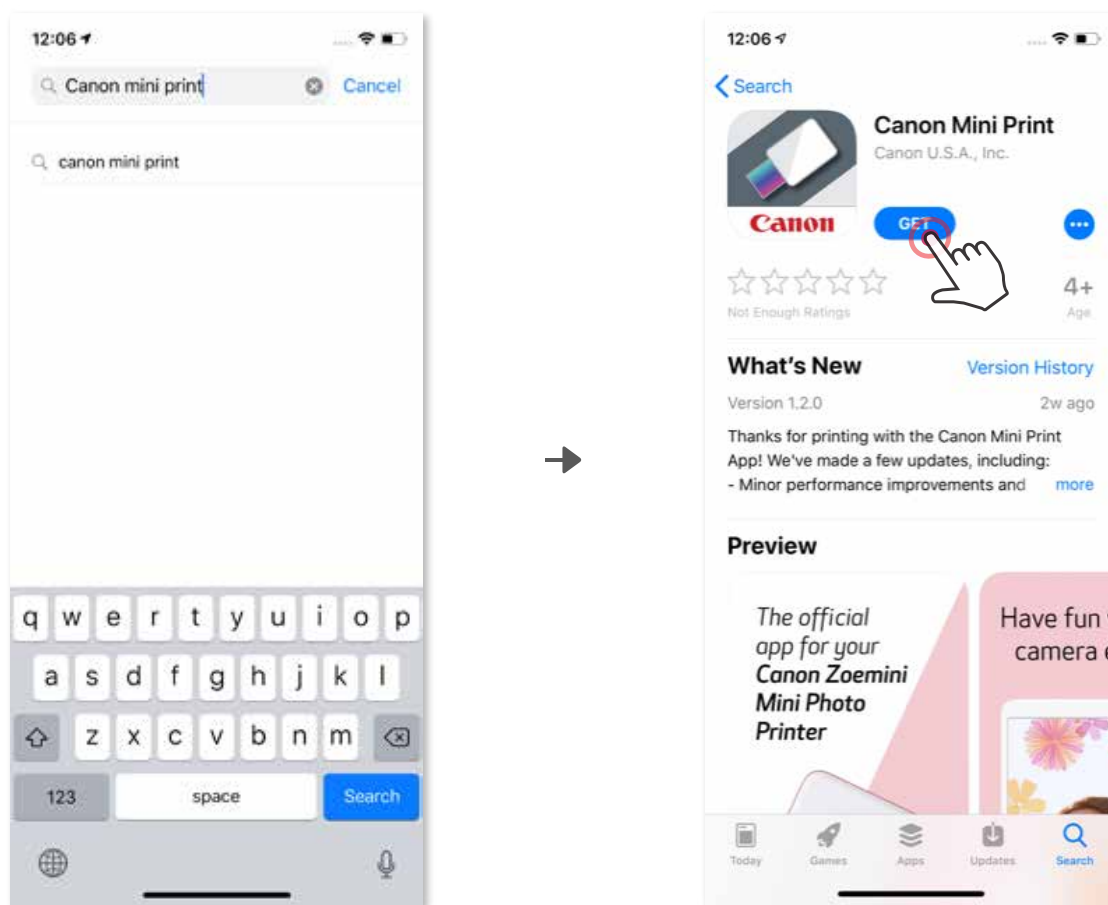

OPÇÃO ②

UTILIZAR CÓDIGO QR - LER O CÓDIGO QR NO “Guia de início rápido”



Para Android

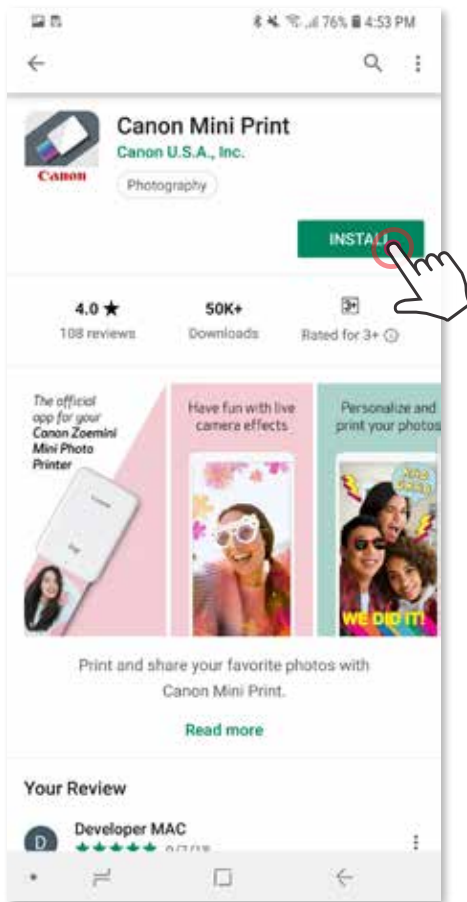

Para iOS

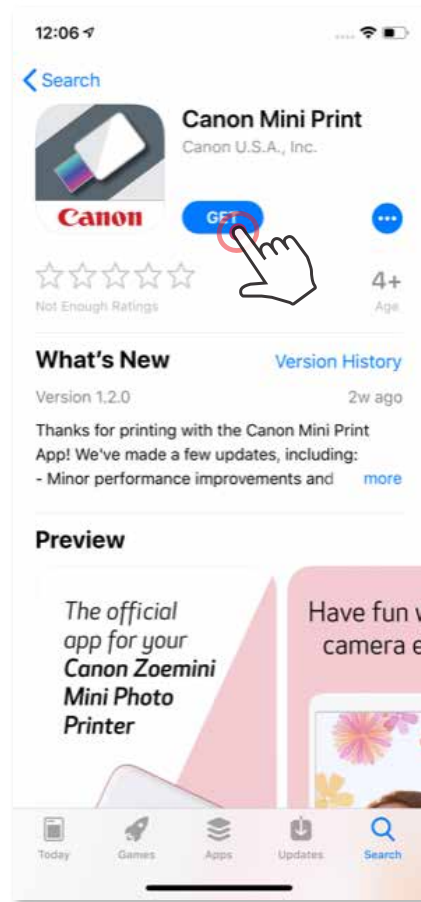

OPÇÃO ③

No browser do dispositivo, acesse <https://app.canonminiprint.com/>

OPÇÃO ④

UTILIZE NFC APENAS para Android

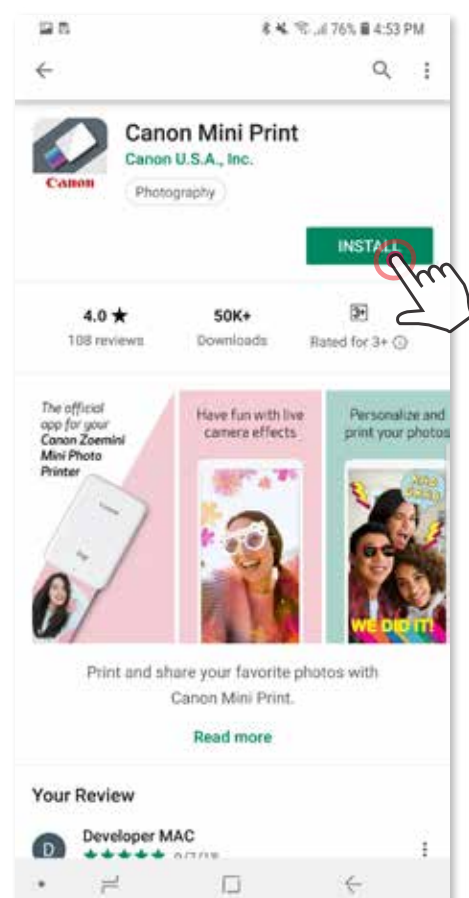
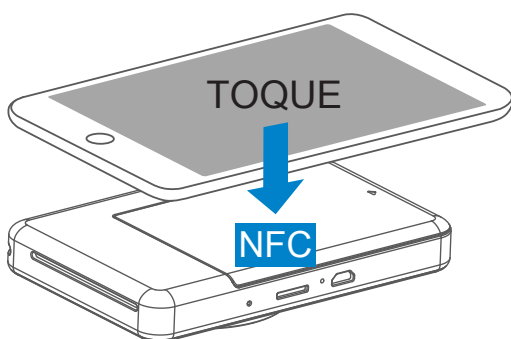

PAREAR DISPOSITIVO MÓVEL E INSTANT CAMERA PRINTER

Pareamento no Android

- ① Ligue a impressora pressionando o botão de alimentação e mantendo-o pressionado até a luz LED de status se acender.
- ② Abra “Definições” no dispositivo móvel para ativar a função Bluetooth e faça o pareamento do dispositivo com a impressora.

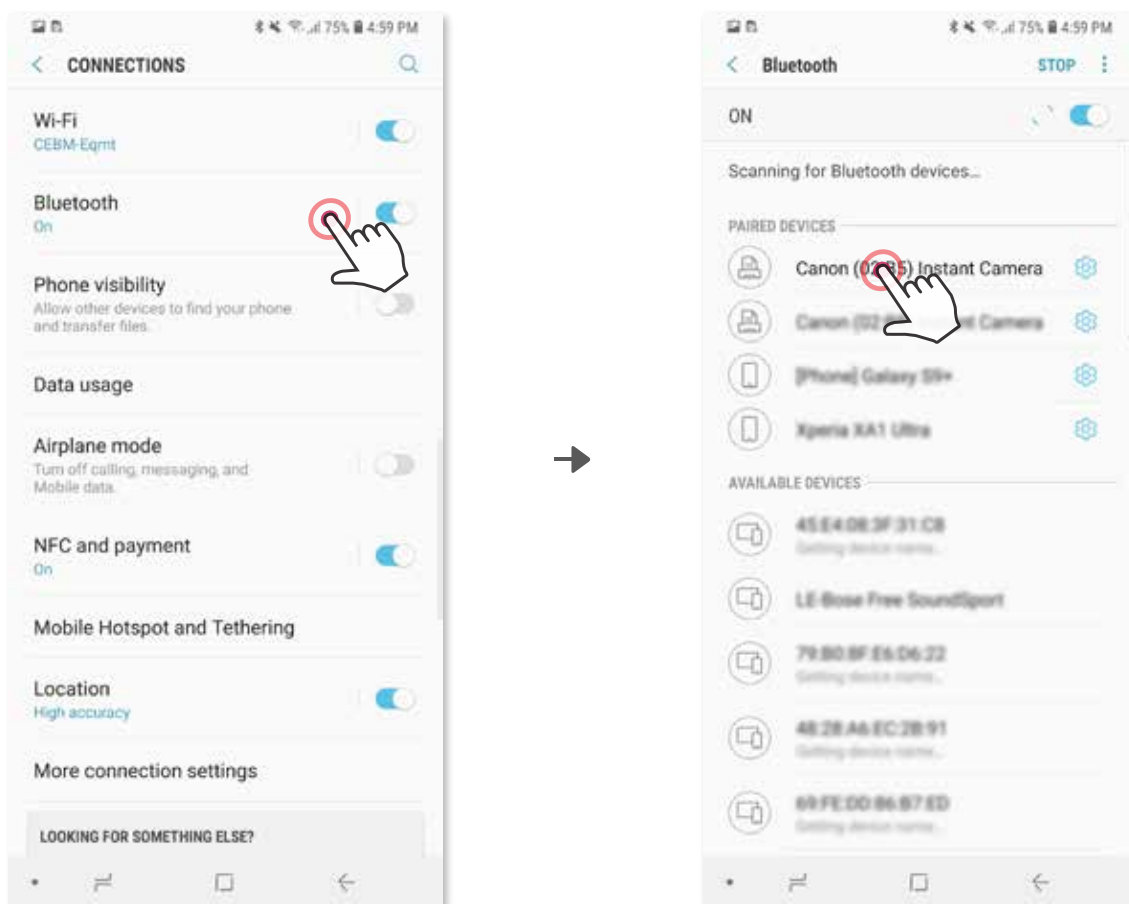

- ③ **OPÇÃO A** - Adicione a impressora ao aplicativo. Toque no ícone localizado no canto superior direito e escolha a sua impressora. O ícone muda para indicar o nível da bateria durante a conexão.

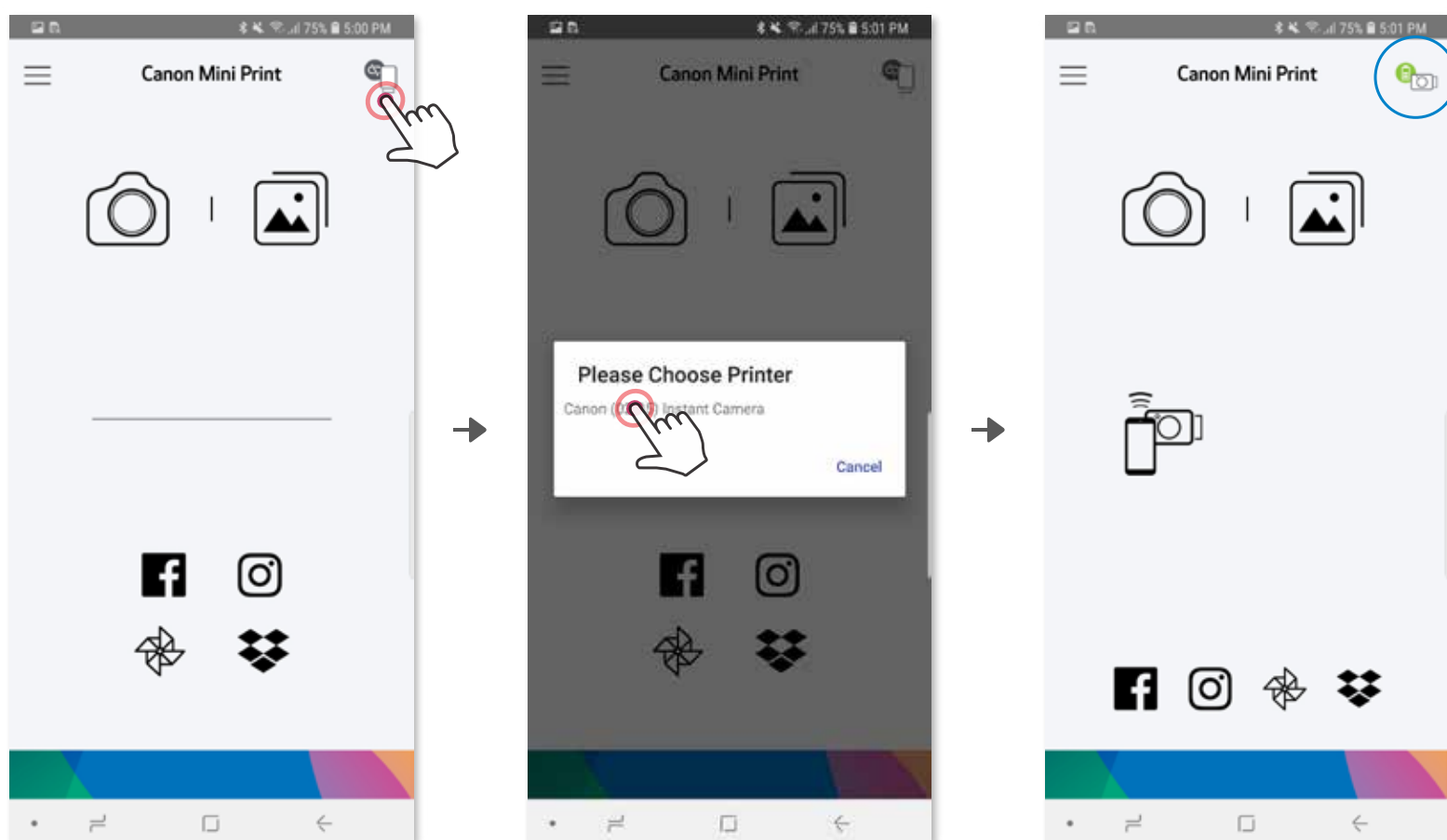

③ **OPÇÃO B** - Adicione a impressora ao aplicativo. Acesse “Definições” no menu principal, toque em “Impressoras” e depois em “Adicionar impressora” e selecione a sua impressora.

A impressora aparece na lista de “Impressoras” e o ícone muda para indicar o nível da bateria durante a conexão.

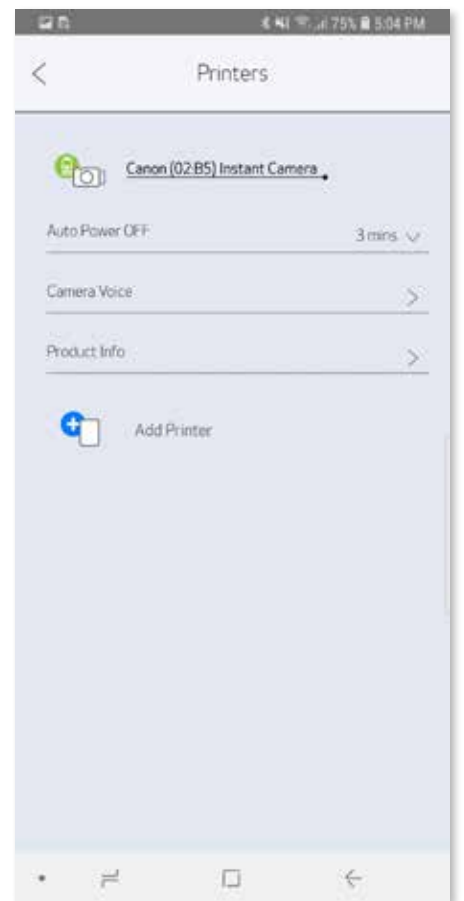
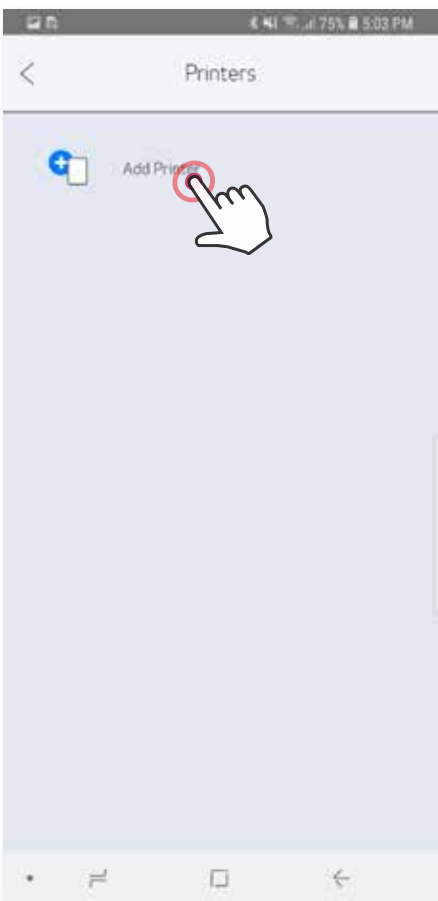
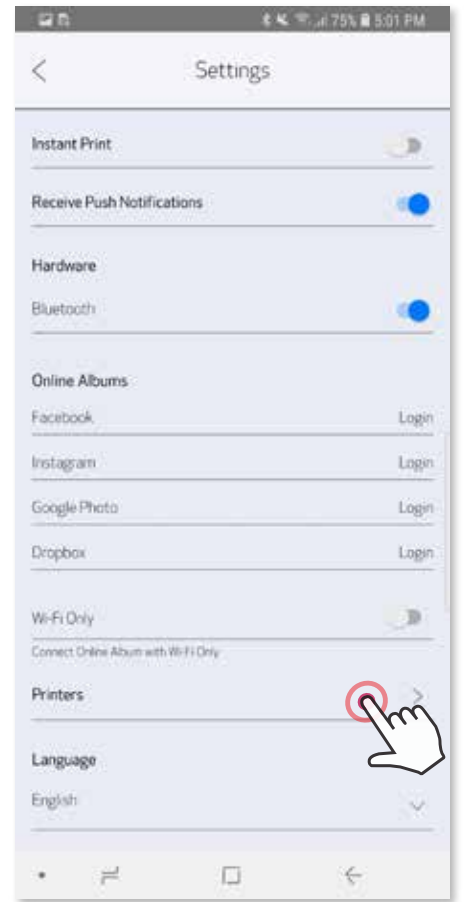
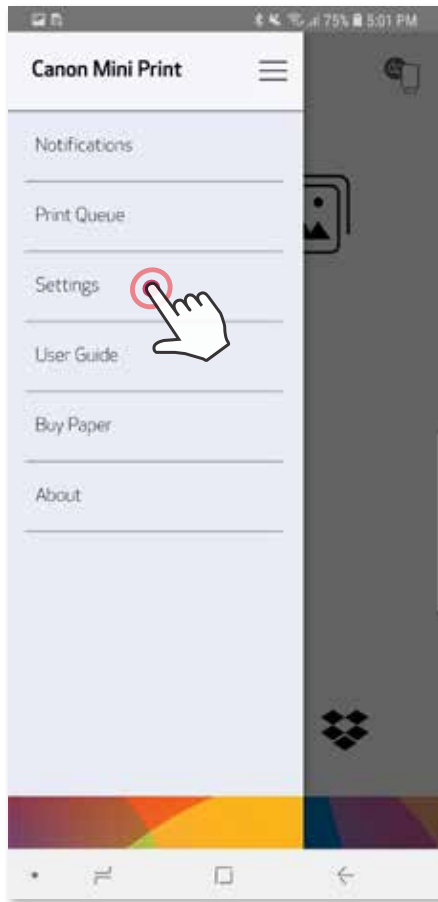
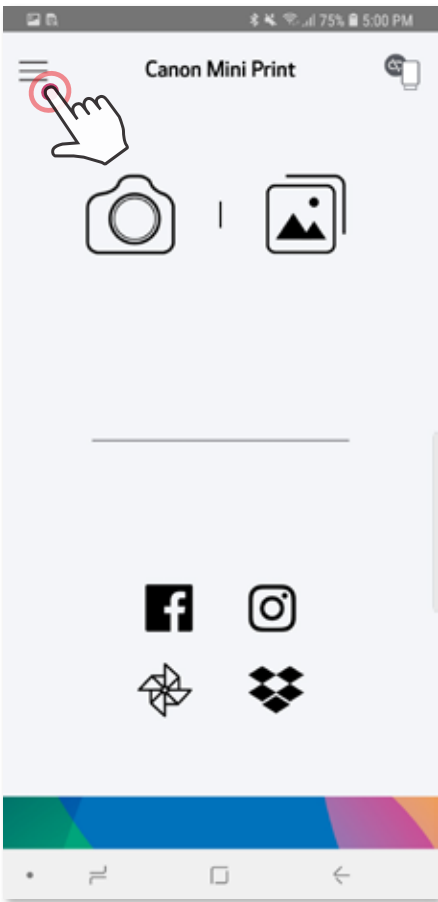

Pareamento no iOS

- ① Ligue a impressora pressionando o botão de alimentação e mantendo-o pressionado até a luz LED de status acender.
- ② Abra “Definições” no dispositivo móvel para ativar a função Bluetooth e faça o pareamento do dispositivo com a impressora.

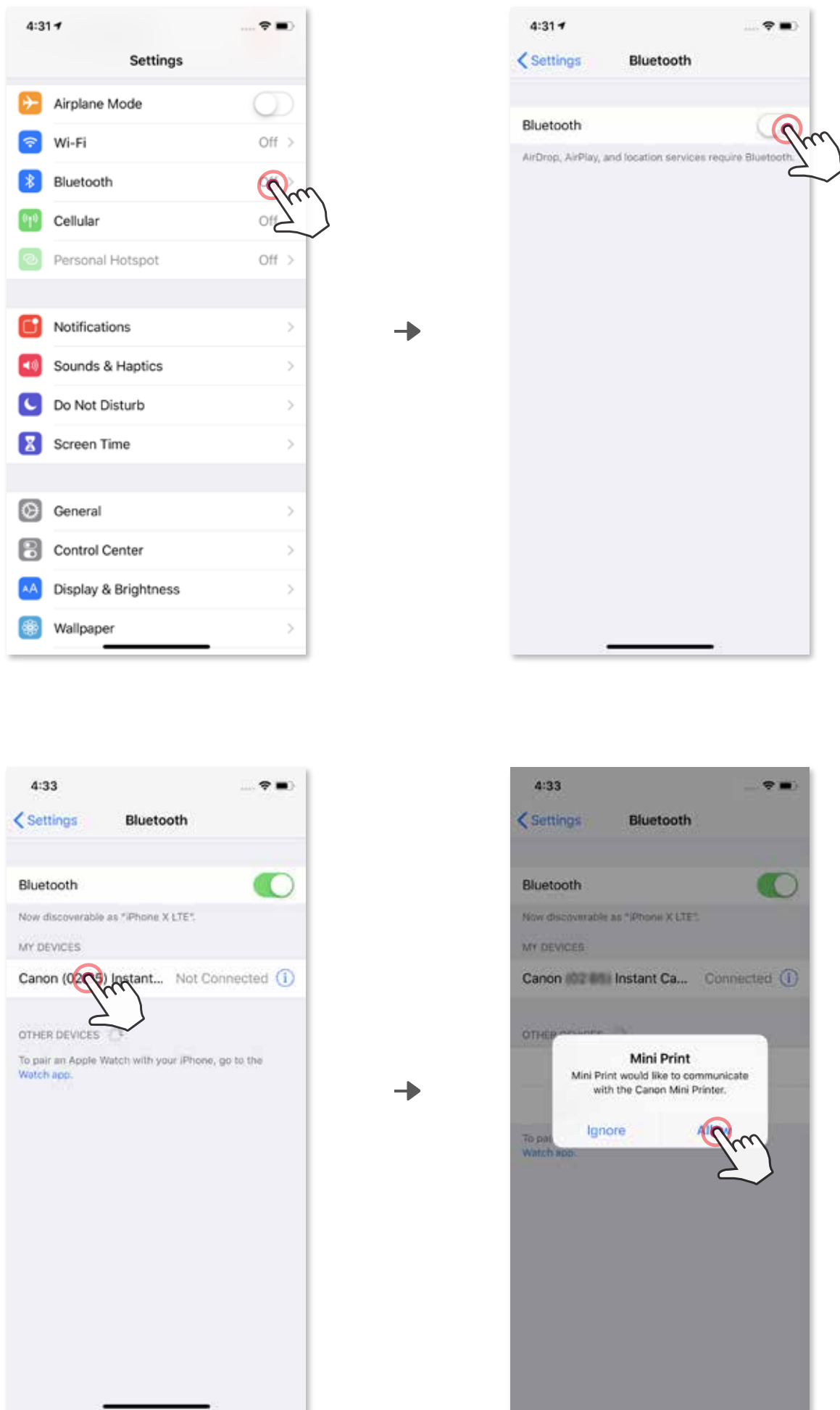

- ③ **OPÇÃO A** - Adicione a impressora ao aplicativo. Toque no ícone localizado no canto superior direito e escolha a sua impressora. O ícone muda para indicar o nível da bateria durante a conexão.

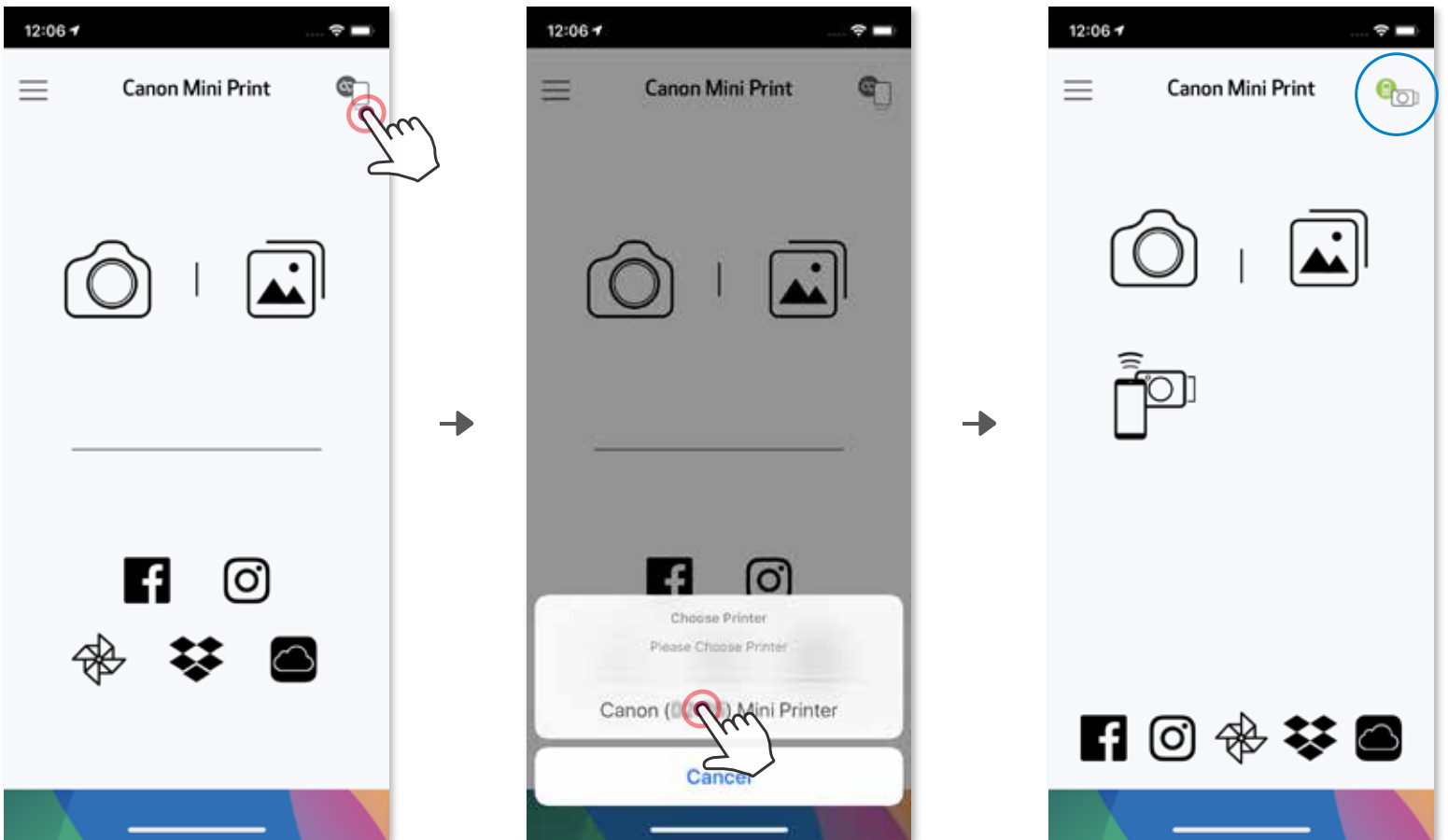

—OU—

- ③ **OPÇÃO B** - Adicione a impressora conexão. Acesse “Definições” no menu principal, toque em “Impressoras” e depois em “Adicionar impressora” e selecione a sua impressora. A impressora aparece na lista de “Impressoras” e o ícone muda para indicar o nível da bateria durante a conexão.

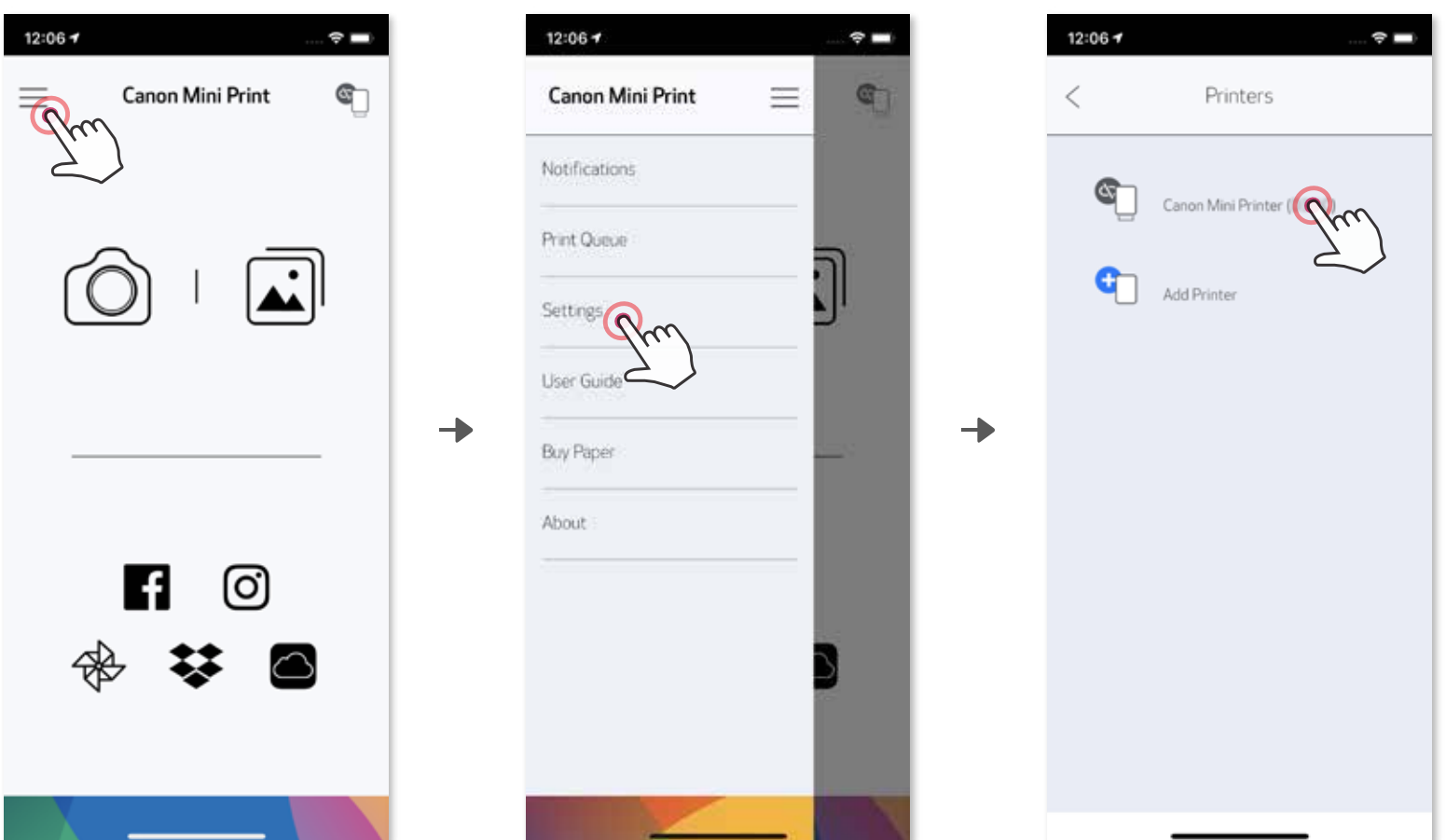

Pareamento no Android (com NFC)

- ① No dispositivo móvel, certifique-se de que as funções NFC e Bluetooth estão ativadas.
- ② Abra o aplicativo Canon Mini Print.
- ③ Coloque o dispositivo móvel em cima da impressora.
- ④ Siga as instruções apresentadas na tela para concluir o pareamento e a conexão pela primeira vez. Ou a impressora é pareada automaticamente com o dispositivo móvel.

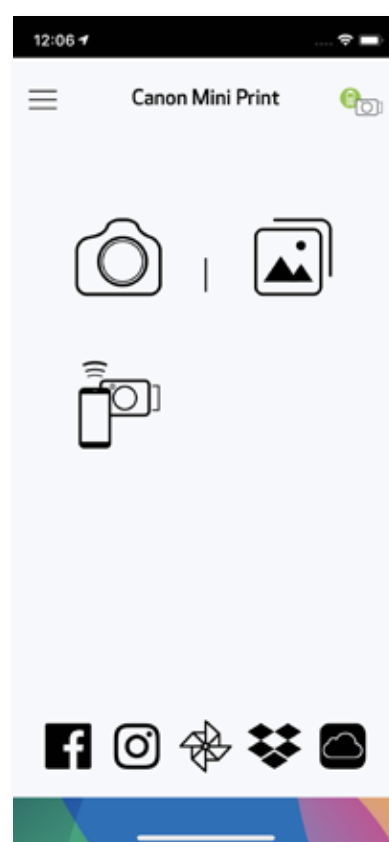
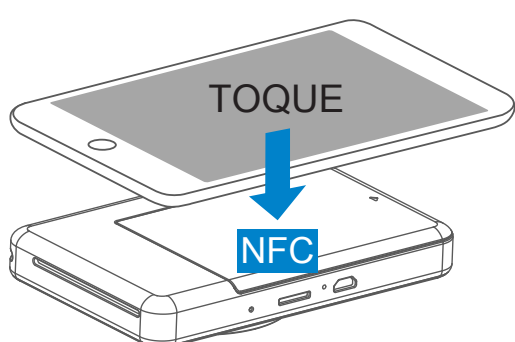

! NOTA

Ícone de status da impressora (mostrado no aplicativo)

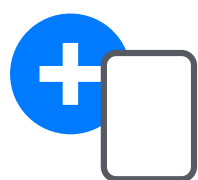

Adicionar nova impressora

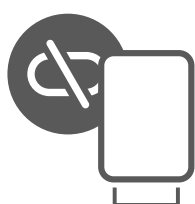

Impressora não conectada



Impressora conectada (exibição do nível da bateria)

Informações sobre pareamento

- Uma impressora só pode ser pareada com um dispositivo iOS/Android.
- Um dispositivo iOS/Android pode ser ligado a várias impressoras. Para parear uma impressora adicional, acesse "Definições" da impressora no Menu principal e toque em "Adicionar impressora".
- Procure pareie uma impressora com o nome "Canon (xx:xx) Instant Camera". Deve corresponder aos últimos 4 dígitos do número MAC (xx:xx) que se encontra na etiqueta que está no interior da impressora.
- A procura e transferência por Bluetooth poderá falhar conforme o ambiente. Verifique o status da função Bluetooth no dispositivo móvel e tente novamente.

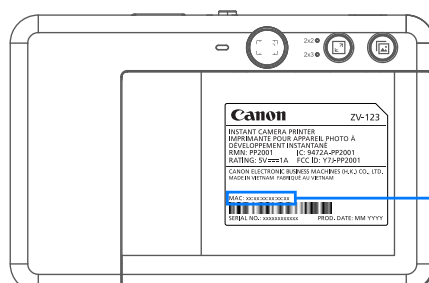
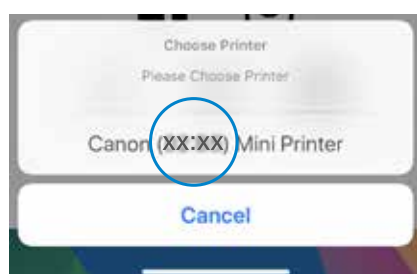

MAC: xx:xx:xx:xx:xx:xx

INTERFACE DO USUÁRIO

TELA INICIAL

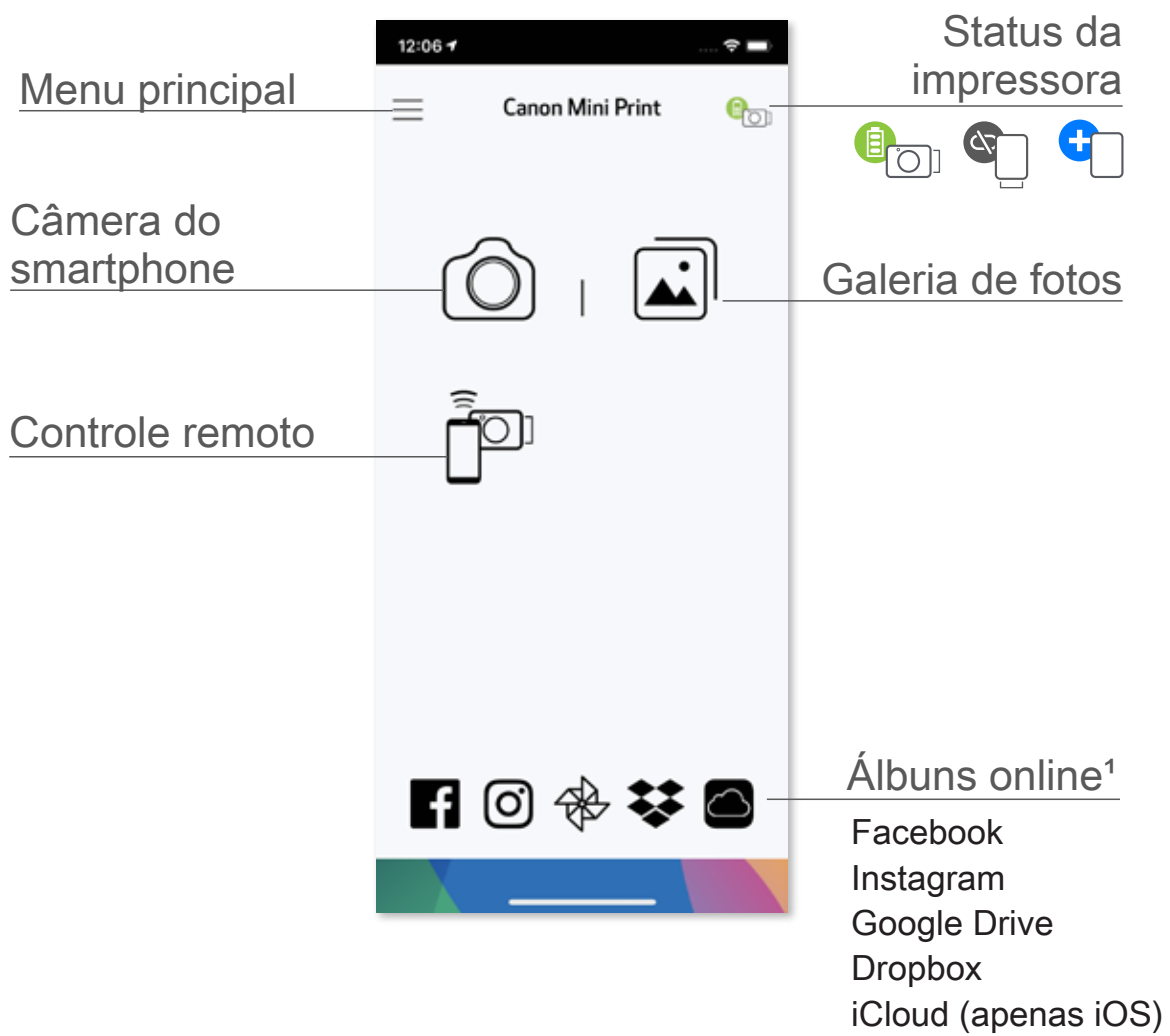

MENU PRINCIPAL

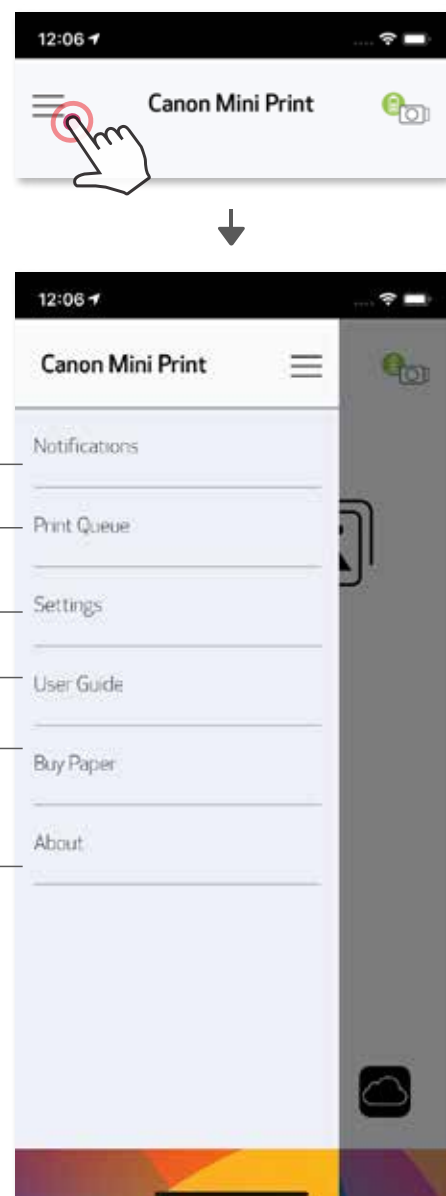

- Ver mensagens dentro do aplicativo
- Ver e eliminar imagens na fila de impressão
- Acessar informações e definições da impressora pareada
- Ver o Manual do usuário online e perguntas frequentes
- Comprar papel fotográfico na loja online
- Verificar a versão do aplicativo, o Contrato do usuário e a Declaração de privacidade



A experiência do aplicativo, as funcionalidades e os Álbuns online disponíveis podem variar conforme o dispositivo e a região do usuário.

1) É necessária uma conexão com Internet. É necessário ter conta(s) ativa(s) de redes sociais ou Nuvem para utilizar.

CÂMERA DO SMARTPHONE



- ① Na Tela inicial, toque em  para tirar uma foto usando a câmera do smartphone. (Opcional: toque nos ícones localizados na parte inferior para tirar uma foto com efeitos.)
- ② Depois de tirar uma foto, é possível Imprimir, Editar, Compartilhar ou Salvar.
- ③ Para imprimir, toque em .



* É necessária detecção de rosto em imagem

GALERIA DE FOTOS

Na Galeria é possível visualizar todas as fotos, por pastas ou por data no calendário.

- ① Na Tela inicial, toque em  para ver a Galeria de fotos.
- ② Depois de selecionar uma fotografia, é possível Imprimir, Editar, Compartilhar ou Salvar.
- ③ Para imprimir, toque em .

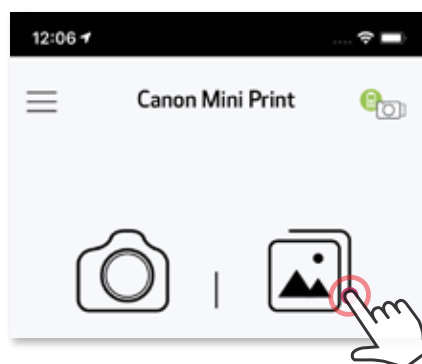

Todas as fotos - Galeria

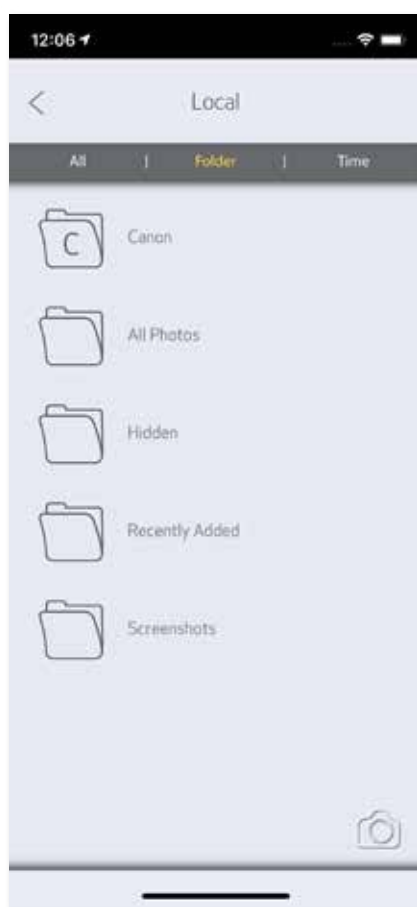

Visualização por pastas



Visualização no calendário

IMPRIMIR FOTOS

Quando estiver pronto, toque em  para imprimir a foto.

Certifique-se de que a impressora está ligada e pareada/conectada ao dispositivo.



Na página da fila de impressão,

- ① Toque em  para excluir uma foto da fila de impressão
- ② Altere a ordem de impressão tocando e deslizando com o dedo sobre a foto
- ③ Pare a impressão de uma foto específica; será apresentado um sinal de pausa

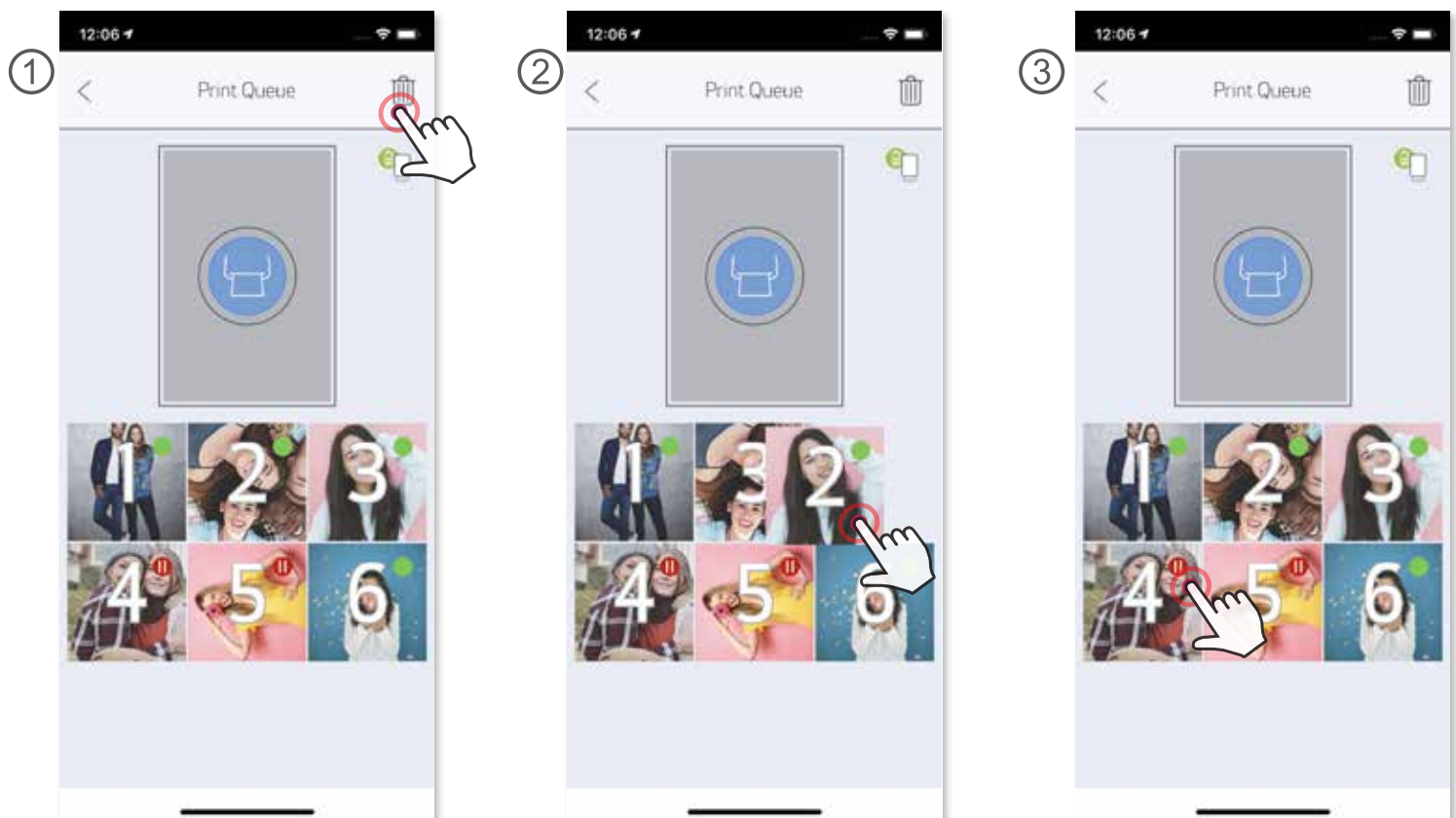

Nota sobre a Fila de impressão: a imagem será guardada na Fila de impressão se a alimentação não estiver ligada e se a impressora não estiver conectada ao dispositivo quando enviar uma impressão. Para liberar a impressão, ligue a impressora e restabeleça a conexão com o dispositivo; ser-lhe-á perguntado se pretende imprimir a imagem que está na fila. Para ver ou eliminar imagens que estão na fila, acesse o Menu principal > Fila de impressão.

NOTA

- A imagem impressa poderá ser diferente da imagem original uma vez que a “tecnologia da tela” utilizada para visualização de cor num dispositivo móvel é diferente da “tecnologia de impressão” utilizada para imprimir colorido em papel.
- Não puxe o papel para fora à força durante a impressão ou um atolamento de papel.
- Não abra a tampa superior durante a impressão. Poderá afetar a qualidade de impressão.
- Se a impressora for sujeita a vibrações ou se for agitada, a qualidade de impressão das fotos poderá ser afetada.

EDITAR FOTOS

Personalize sua imagem com edições, tais como filtros, stickers, texto, etc.

- ① Toque nos ícones localizados na barra inferior da tela.
- ② Personalize como quiser.
- ③ Não se esqueça de Salvar, Compartilhar ou Imprimir as alterações antes de sair da tela.



Ajuste
de imagem

Molduras

Texto

Distorção
de rosto*

Stickers

Filtro de imagem

Desenho

Luminosidade

Contraste

Saturação

RGB

Espelhar
(vertical)



Espelhar
(horizontal)

Girar

* É necessária deteção de rosto em imagem.

UTILIZAR IMPRESSÃO DE MOSAICOS

Utilize a função Impressão de mosaicos para imprimir uma foto individual em várias folhas de modo a criar uma impressão de mosaicos maior.

- ① Quando estiver pronto para imprimir, toque em  e toque na opção de impressões com 2 x 2 ou 3 x 3 mosaicos. (Aparecem linhas para mostrar a divisão da imagem.)



- ② Toque em  para imprimir os mosaicos e depois junte-os para criar uma impressão de mosaicos maior.





UTILIZAR IMPRESSÃO DE COLAGEM

Utilize a função Colagem para imprimir até 6 fotos numa folha 2x3.

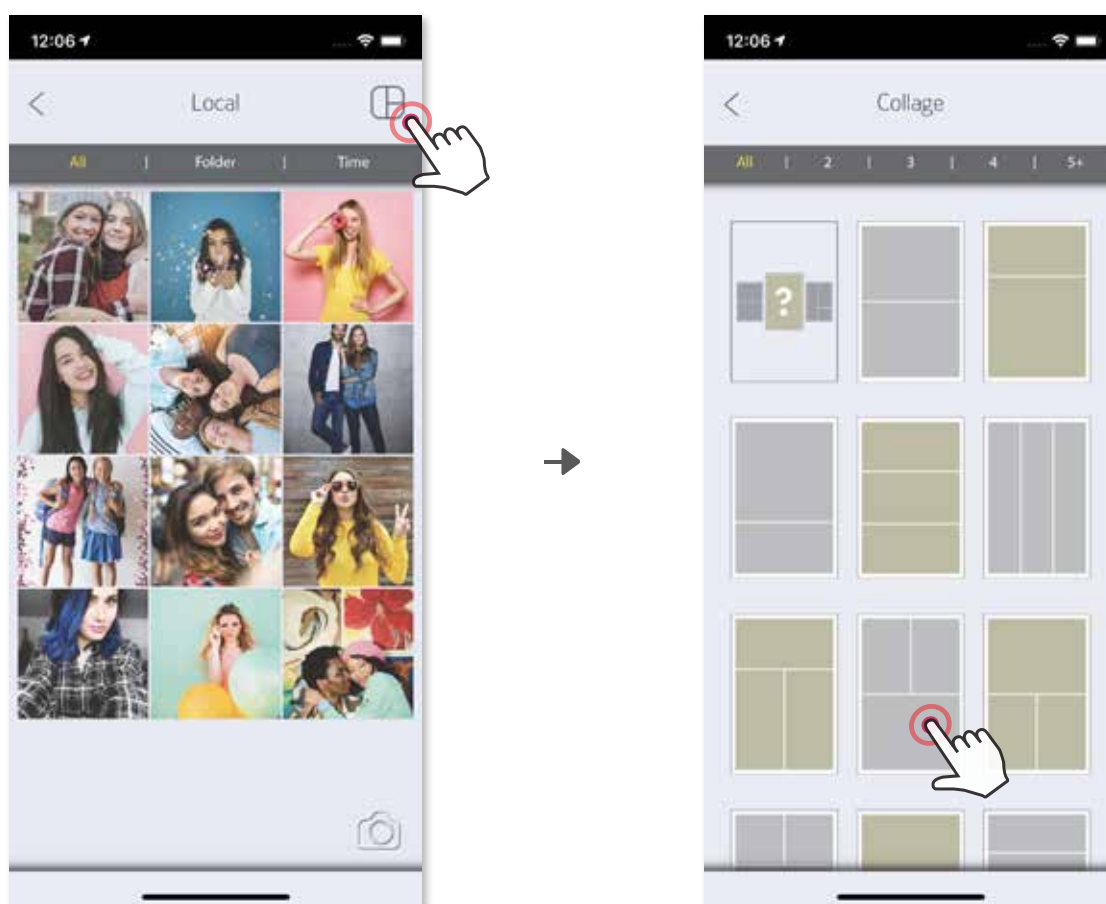
- ① Abra as fotos na Galeria de fotos ou a partir dos Álbuns online.
- ② Toque em  para ver as opções de modelo de colagem e selecione a que pretende utilizar (pode optar de 2 a 6 fotos num modelo).



- ③ Marque o número de fotos necessárias para o modelo e toque em "Selecionado".
- ④ Ajuste as imagens na colagem ao seu gosto e depois toque em  para imprimir,  para partilhar, ou  para salvar.

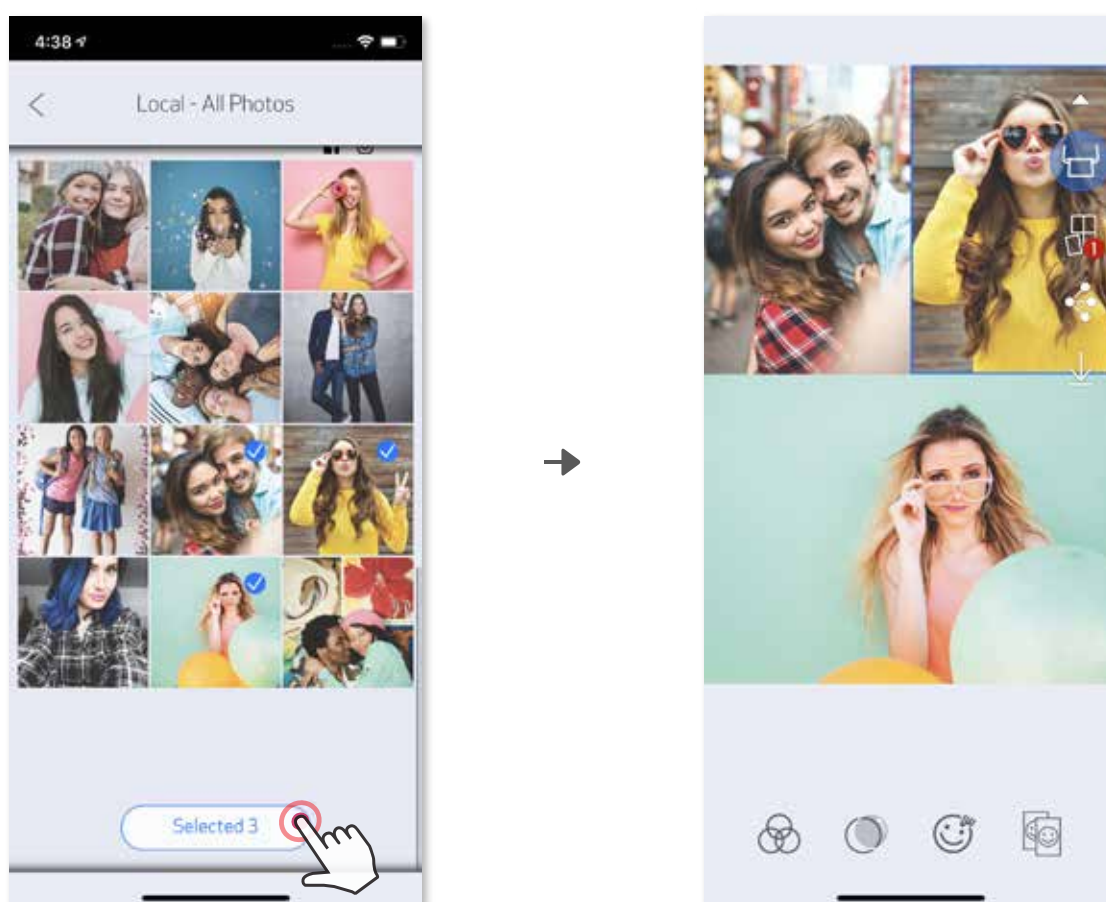

COMPARTILHAR FOTOS

Compartilhe ou salve facilmente as suas imagens e edições.

- ① Quando estiver pronto, toque em  para abrir as opções no dispositivo.
- ② Compartilhe com um aplicativo incluso na lista ou salve na galeria de fotos do dispositivo.



Android



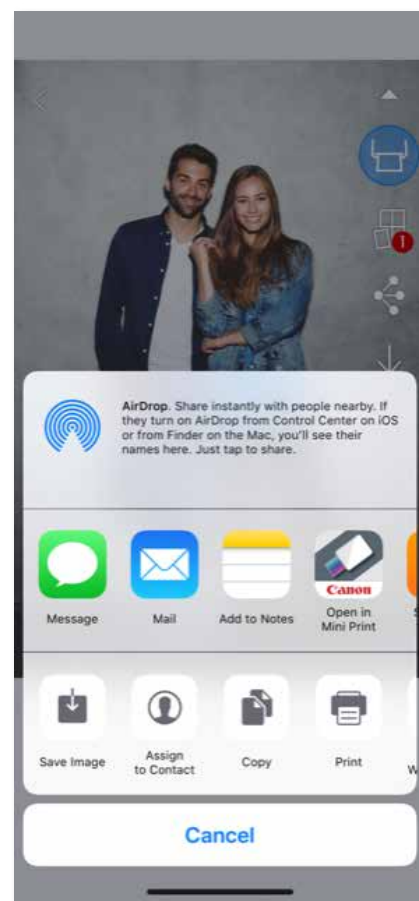

iOS



SALVAR FOTOS

Salve facilmente as suas imagens na pasta Canon dentro do aplicativo.

- ① Quando estiver pronto, toque em  para salvar a imagem.
- ② Para ver as imagens salvas toque em , depois em “Pasta” e depois em “Local - Canon”.

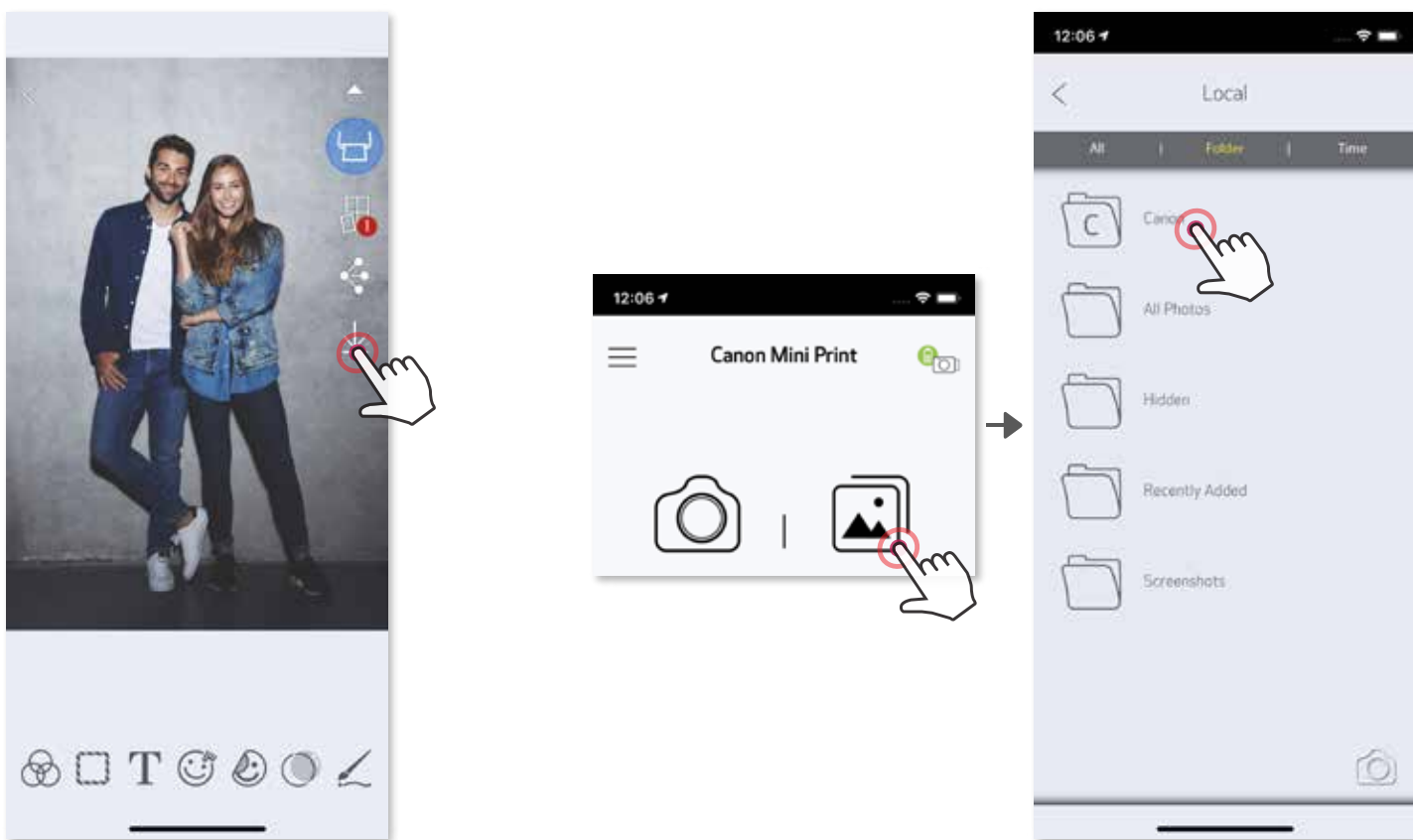

Para excluir uma foto da pasta Canon no aplicativo, toque em  para ver a Galeria de fotos..

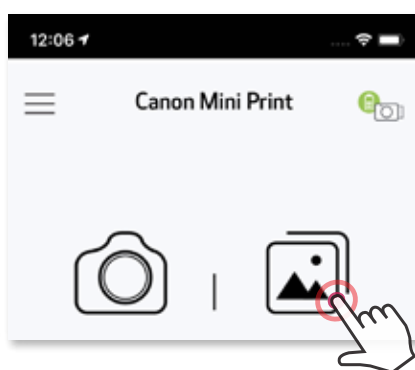

- ① Toque em “Pasta” e depois em “Local - Canon”.
- ② Toque no  e selecione a(s) foto(s) que pretende excluir definitivamente.

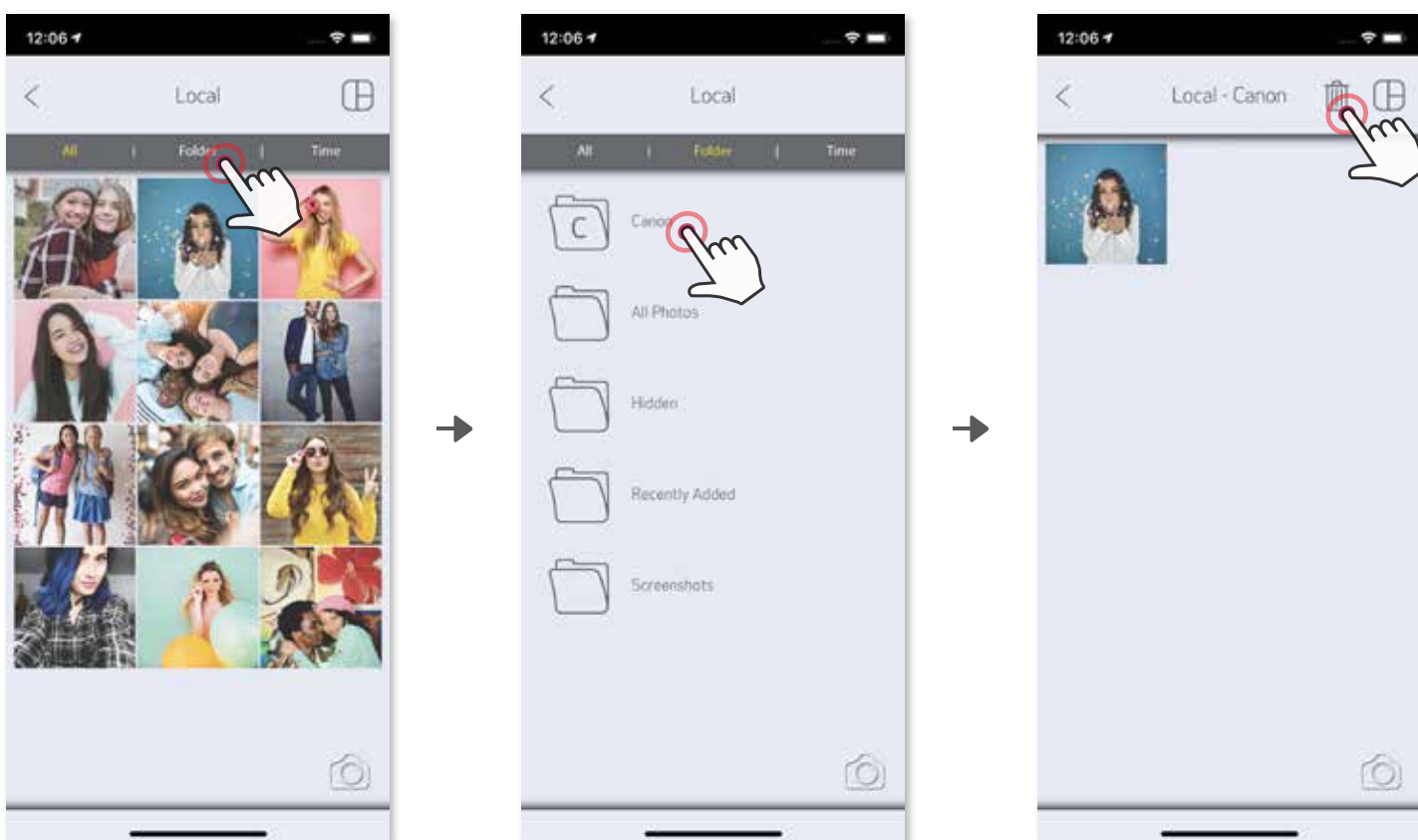

ENVIAR PARA APLICATIVO MINI PRINT

Envie uma foto da galeria de fotos do dispositivo ou do rolo da câmera para o aplicativo Canon Mini Print.

Para Android

- ① Encontre uma foto na Galeria do dispositivo e toque no botão compartilhar.
- ② Toque no ícone Mini Print para enviar a foto para o aplicativo, onde poderá editá-la e imprimi-la.

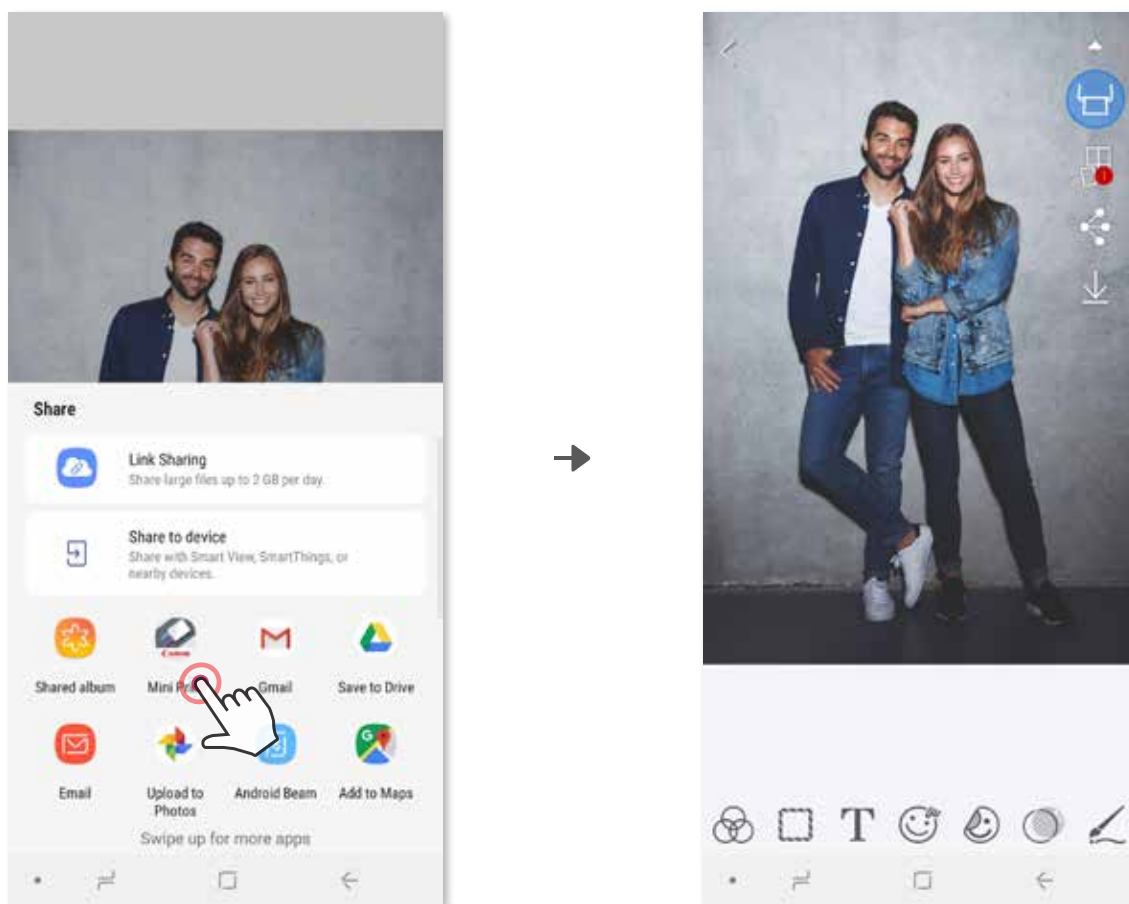

Para iOS

- ① Encontre uma foto na Galeria do dispositivo e toque no botão compartilhar.
- ② **OPÇÃO A** - Toque em “Abrir em Mini Print” para enviar a foto para o tela de edição do aplicativo, onde poderá editá-la e imprimi-la.
- ③ **OPÇÃO B** - Toque em “Imprimir em Canon” para enviar a foto diretamente para a fila de impressão.

Ecrã de edição

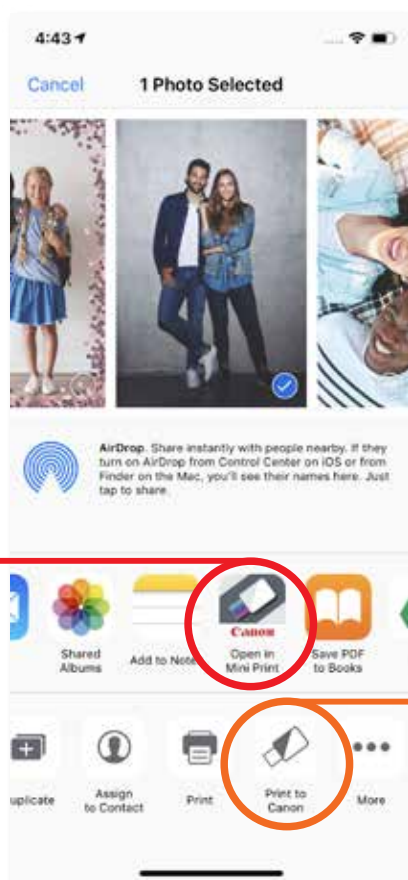

Fila de impressão

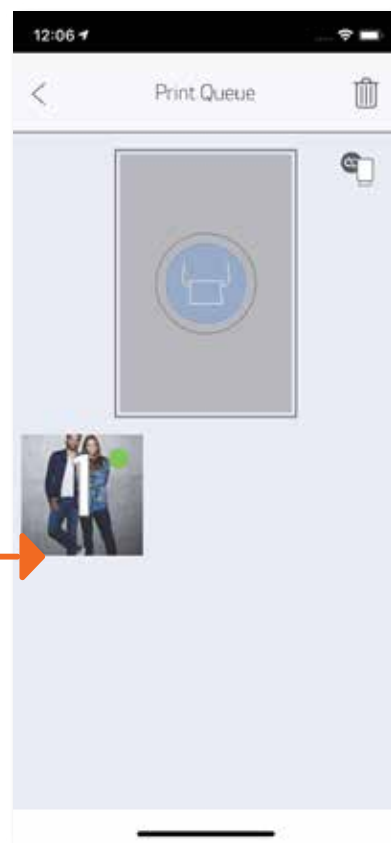

Canon

As marcas comerciais SMART SHEET, ZINK Technology e ZINK são propriedade da ZINK Holdings LLC. São utilizadas sob licença. Apple, o logotipo Apple, iPad, iPad Air, iPad Pro e iPhone são marcas comerciais da Apple Inc., registadas nos Estados Unidos e em outros países. App Store é uma marca de serviço da Apple Inc. iOS é uma marca comercial ou marca registada da Cisco nos Estados Unidos e em outros países, sendo utilizada sob licença. Android, Google Play e o logotipo Google Play são marcas comerciais do Google LLC. Bluetooth é uma marca registada da Bluetooth SIG. Wi-Fi é uma marca registada da Wi-Fi Alliance. Todos os outros nomes de produtos, nomes de marcas e logotipos de terceiros são marcas comerciais dos respetivos proprietários.